

Инструкция по сборке

Содержание:

Правила эксплуатации и ухода за мебелью

Гарантийные обязательства

Инструкция по сборке

1. Общая информация
 - 1.1. Необходимый инструмент
 - 1.2. Перед началом работ
 - 1.3. Общее руководство по сборке
 - 1.4. Применяемая фурнитура
2. Принцип сборки **нижних** каркасов:
 - 2.1. Шкаф с дверью ("спд" или "/2") "**ШЛ**"
 - 2.2. Шкаф под мойку "**ШЛМ**"
 - 2.3. Шкаф с выдвижными ящиками "**ШЛШ**"
 - 2.3.1. Шкаф с выдвижными ящиками и дверью "**ШЛШ**"
 - 2.4. Шкаф комбинированный "**ШЛКМ**"
 - 2.5. Шкаф с карго "**ШЛ.../1карго**"
 - 2.6. Шкаф под духовой шкаф "**ШЛГП**"
 - 2.7. Пенал для техники "**ПЛД**"
 - 2.8. Пенал для техники "**ПЛДШ**"
3. Принцип сборки **верхних** каркасов:
 - 3.1. Шафы с нишей "**ШН...(ниш)...**"
 - 3.2. Шкаф с дверью ("лев" или "прав", или "/2", или "вверх") "**ШН**" или "**ШНГ**"
 - 3.3. Шкаф под сушку "**ШНС**"
 - 3.4. Шкаф комбинированный "**ШНК**"
 - 3.5. Шкаф угловой "**ШНУ**"
4. Установка шкафов на место эксплуатации:
 - 4.1. Установочные размеры, разметка.
 - 4.2. Монтаж навесных шкафов. Общие рекомендации
 - 4.3. Монтаж нижних шкафов. Общие рекомендации
5. Установка столешницы:
 - 5.1. Монтаж столешницы
 - 5.2. Врезка мойки/варочной поверхности
6. Установка фасадов:
 - 6.1. Монтаж распашных дверей.(Двери с открыванием вверх)
 - 6.2. Сборка выдвижных ящиков, монтаж
 - 6.3. Монтаж выдвижной корзины (карго)
7. Установка дополнительных элементов:
 - 7.1. Монтаж цоколя
 - 7.2. Монтаж кухонного плинтуса
 - 7.3. Монтаж металлической планки на "**ШЛГП**"
 - 7.4. Монтаж суши в шкаф "**ШНС**"
8. По окончанию работ



СООО «ЗОВ Лен-ЕВРОМЕБЕЛЬ»

230005, г. Гродно, ул. Мясницкая,12

тел.: +375 33 6222244



ПАСПОРТ

Использовать изделия мебели следует в соответствии с их функциональным назначением. Срок, в течение которого мебель сохраняет функциональность и внешний вид, значительно зависит от соблюдения правил эксплуатации и ухода за мебелью. Придерживаясь некоторых простых правил, вы сможете поддержать всегда в наилучшем состоянии все элементы вашей мебели.

ПРАВИЛА ЭКСПЛУАТАЦИИ И УХОДА ЗА МЕБЕЛЬЮ.

Рекомендуется:

- эксплуатировать мебель в отапливаемых помещениях с относительной влажностью воздуха от 45% до 70% при температуре воздуха от +10°C до +40°C;
- беречь поверхности мебели от механических повреждений;
- избегать интенсивного воздействия на мебель пара;
- предохранять мебель от воздействия открытого огня и применяемых в быту кислот, щелочей, растворителей;
- не допускать прямого воздействия солнечных лучей на изделия мебели, во избежание изменения цвета отдельных участков мебели;
- удаление пыли с поверхностей изделий производить сухой мягкой тканью;
- загрязнения на мебели можно очищать слегка влажными мягкими тканями с применением хозяйственного мыла с обязательной последующей протиркой насухо.
- стекла и зеркала чистить любым, специально предназначенным для этого средством;
- не допускать попадания влаги на стыки и торцевые части деталей. Случайно пролитую жидкость немедленно удалять сухой мягкой тканью;
- при перемещении мебели освобождать ее от содержимого;
- периодически затягивать ослабленные болтовые и винтовые соединения.

Не рекомендуется:

- содержать мебель на открытом воздухе, в сырых неотопливаемых помещениях и в условиях нарушения температурно-влажностного режима,
- оставлять на поверхности мебели разлитую жидкость, так как это приведет к дефекту деталей мебели (набуханию щитов и отклейки облицовочного и кромочного материалов);
- устанавливать мебель вблизи источников тепла (возле радиаторов отопления, на полах с подогревом и т.п.);
- оставлять надолго двери открытыми, ящики выдвинутыми, т.к. это ведет к их перекосам.

Не допускать:

- попадания на мебельные изделия горячих предметов (утюги, горячая посуда, электронагревательные приборы и т.п.) или продолжительного воздействия факторов, вызывающих нагревание;
- существенных загрязнений на мебели, так как после их удаления могут остаться пятна, разводы и повреждения мебельных изделий или их частей;
- применение абразивных материалов для чистки поверхностей изделий;
- эксплуатации изделия с незакрепленными между собой верхними и нижними секциями;
- эксплуатации изделий наборов с незакрепленными между собой рядом стоящими изделиями набора.

ВНИМАНИЕ!

Мебель, поставляемая в разобранном виде, должна собираться в соответствии с приложенной изготовителем инструкцией по сборке.

При эксплуатации мебели необходимо исключить попадание воды и иных жидкостей на элементы изделий мебели, соприкасающиеся с полом.

При монтаже моек, раковин в изделиях мебели для кухонь и ванных комнат должна быть предусмотрена их гидроизоляция в местах контакта с поверхностью корпуса изделия мебели.

При установке изделий мебели в непосредственной близости от нагревательных и отопительных приборов их поверхности во время эксплуатации должны быть защищены от нагрева. Температура нагрева элементов мебели не должна превышать +40°C;

Гарантийные обязательства:

Предприятие-изготовитель гарантирует, что набор мебели не имеет механических повреждений на момент покупки и соответствует установленным стандартам качества и безопасности при соблюдении условий транспортирования, хранения, сборки (мебели, поставляемой в разобранном виде), установки и эксплуатации.

Гарантийный срок эксплуатации мебели – 24 месяца.

Срок службы мебели – 10 лет. По истечении установленного срока службы предприятие-изготовитель не несёт ответственности за безопасность набора мебели.

Мебель обмену либо возврату не подлежит.

За механические повреждения, возникшие в результате нарушения условий транспортировки, сборки и хранения предприятие-изготовитель ответственности не несет.

Несоблюдение правил эксплуатации и ухода за мебелью, повлекшее возникновение недостатков, является основанием для утраты права на бесплатное устранение возникших недостатков в порядке гарантийного ремонта.

Гарантийные обязательства предприятия-изготовителя не распространяются:

- ✓ на дефекты и механические повреждения изделий мебели (как внутренние, так и внешние), полученные в результате некачественной самостоятельной транспортировки (нарушенной целостности упаковки);
- ✓ на сборку, монтаж и установку набора мебели, производимых самостоятельно и (или) третьими лицами (за качество данных работ или нанесённые в результате осуществления работ по сборке, установке и монтажу повреждения изделий набора несут ответственность лица, силами которых произведены указанные работы). Гарантия на услуги по сборке, установке и монтажу набора устанавливается лицом, осуществившим данные услуги;
- ✓ на повреждения, вызванные естественным износом;
- ✓ на изменение цвета, вызванное естественным старением;
- ✓ на повреждения, вызванные воздействием животных или насекомых;
- ✓ на недостатки набора мебели, проявившиеся вследствие попытки самостоятельного ремонта потребителем или в результате постороннего вмешательства потребителя, внесение несанкционированных предприятием-изготовителем конструктивных изменений;

- ✓ на регулировку петель и механизмов и на последствия, возникшие ввиду отсутствия данных регулировок или в результате неправильного использования механизмов.
- ✓ на возникновение трещин и разрывов, расхождений клеевых швов, вызванных усадкой пола и других поверхностей в помещении, где эксплуатировался набор мебели;
- ✓ на полировку изделий мебели, не требующих полировки.
- ✓ на электротехнические комплектующие, сантехническую фурнитуру и оборудование (смеситель и т.п.), приобретенные и установленные в набор мебели самостоятельно и (или) третьими лицами (такие как фильтры, шланги, резиновые уплотнители, гибкая подводка, лампочки, решётки, противни и не только);
- ✓ на повреждения изделий мебели, которые находятся вне контроля предприятия-изготовителя, а также вызваны замыканием в электрической сети, затоплением помещения или под воздействием обстоятельств непреодолимой силы (стихийные бедствия, пожары, наводнение и т.п.);
- ✓ на дефекты изделий мебели, возникшие в результате несоблюдения правил по эксплуатации (хранению) и уходу, небрежного обращения, плохого ухода такие как:
 - ✓ - недостатки, возникшие в результате эксплуатации набора на открытом воздухе, в неотапливаемых помещениях или в помещениях с температурой и влажностью, не соответствующей нормам жилых помещений;
 - ✓ - деформации или изменение цвета материала, из которого изготовлена мебель, вызванные внешними воздействиями (высоких температур, прямого солнечного света, влажности и т.п.);
 - ✓ - возникновение дефектов, трещин и разрывов, расхождений клеевых швов, вызванных нагрузками, не предусмотренными условиями эксплуатации;
 - ✓ - повреждения, вызванные применением химических и (или) абразивных веществ;
 - ✓ - повреждения, вызванные попаданием большого объема жидкости;
 - ✓ - повреждения, вызванные различным механическим воздействием (сколы, вмятины царапины и т.п.);
 - ✓ -повреждения, вызванные использованием изделий мебели не по назначению.

1. Общая информация

1.1. Необходимый инструмент.

- Карандаш;
- Рулетка, 3-5м;
- Уровень строительный, 1м и более;
- Молоток;
- Киянка резиновая;
- Шило строительное;
- Набор отверток, шлицы SL и PZ2;
- Шуруповерт, набор свёрл Ø3/Ø5/Ø8/Ø10, биты PZ2 H4;
- Перфоратор, сверла (подберите в зависимости от материала стен);
- Электролобзик, пилочки с мелким зубом;
- Стремянка;
- Струбцины, минимум 2-4 шт;
- Нож строительный (канцелярский)

а также:

- Силикон;
- Дюбель-ГВОЗДИ (подберите в зависимости от материала стен).

1.2. Перед началом работ.

Рекомендуется выполнять все работы вдвоем.

Место сборки должно позволять свободно работать с инструментом и производить манипуляции с деталями и элементами мебели.

Поверхность, на которой будет производиться сборка, должна быть без посторонних предметов (рекомендуется застелить поверхность картоном, чтобы избежать случайных повреждений деталей мебели).

В инструкции схематично указаны инструменты: отвертка и Г-образный ключ H4. Для облегчения процесса сборки - рекомендуем использовать шуруповерт с соответствующими битами.

Совет: не распаковывайте сразу все коробки. Собирайте по одному изделию из набора, ориентируясь по названию на этикетке коробки.

Ниже в инструкции представлена общая информация и рекомендации по сборке типового набора кухни. Собирайте набор согласно эскизу Вашей кухни.

1.3. Общее руководство по сборке.

1. Разумно рассчитывайте усилия при затяжке/закручивании болтов/шурупов/конфирматов и пр. **Не допускайте прокручивания!** Чтобы избежать дефектов не прикладывайте чрезмерные усилия! При использовании шуруповерта всегда **регулируйте усилие затяжки.**

Детали и фурнитура в схемах изображены максимально реалистично. Ищите элементы ориентируясь на изображения в инструкции.

2. Установка задней стенки.

В нижних шкафах перед установкой ДВП прорежьте канцелярским ножом паз с нижнего или верхнего торца.

В верхних шкафах этого делать не нужно. Вставляйте ДВП до упора в боковую панель между двумя горизонтальными панелями. Следите за тем, чтобы при установке второй боковины ДВП стало в паз.

3. Установка ног.

При установке ног ориентируйтесь на наметки на нижней горизонтальной панели. Предварительно отрегулируйте ноги в исходное положение (100-150 мм). Обязательно зафиксируйте опору пятым шурупом в торце боковой панели.

4. Установка подвесов.

Перед забиванием подвеса киянкой убедитесь, что вырез в плече подвеса направлен вниз. Пластиковый выступ должен быть в пазу боковой панели.

5. Используйте шило.

В любой ситуации, когда вам необходимо вкрутить шуруп без наметки - используйте шило. Сделайте им неглубокую наметку.

1.4. Применяемая фурнитура

1. Соединительная и основная фурнитура.

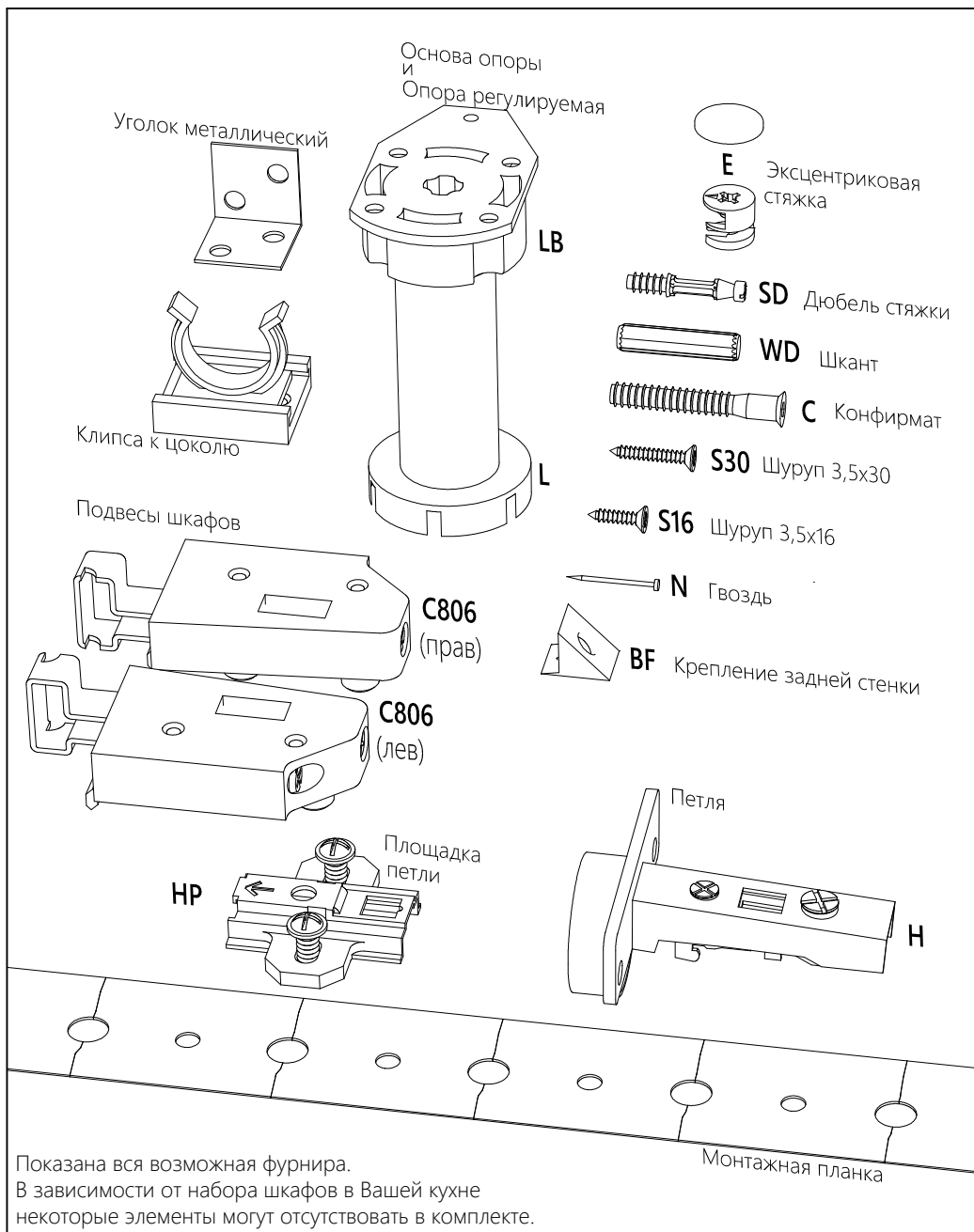

2. Механизмы, направляющие и прочие.

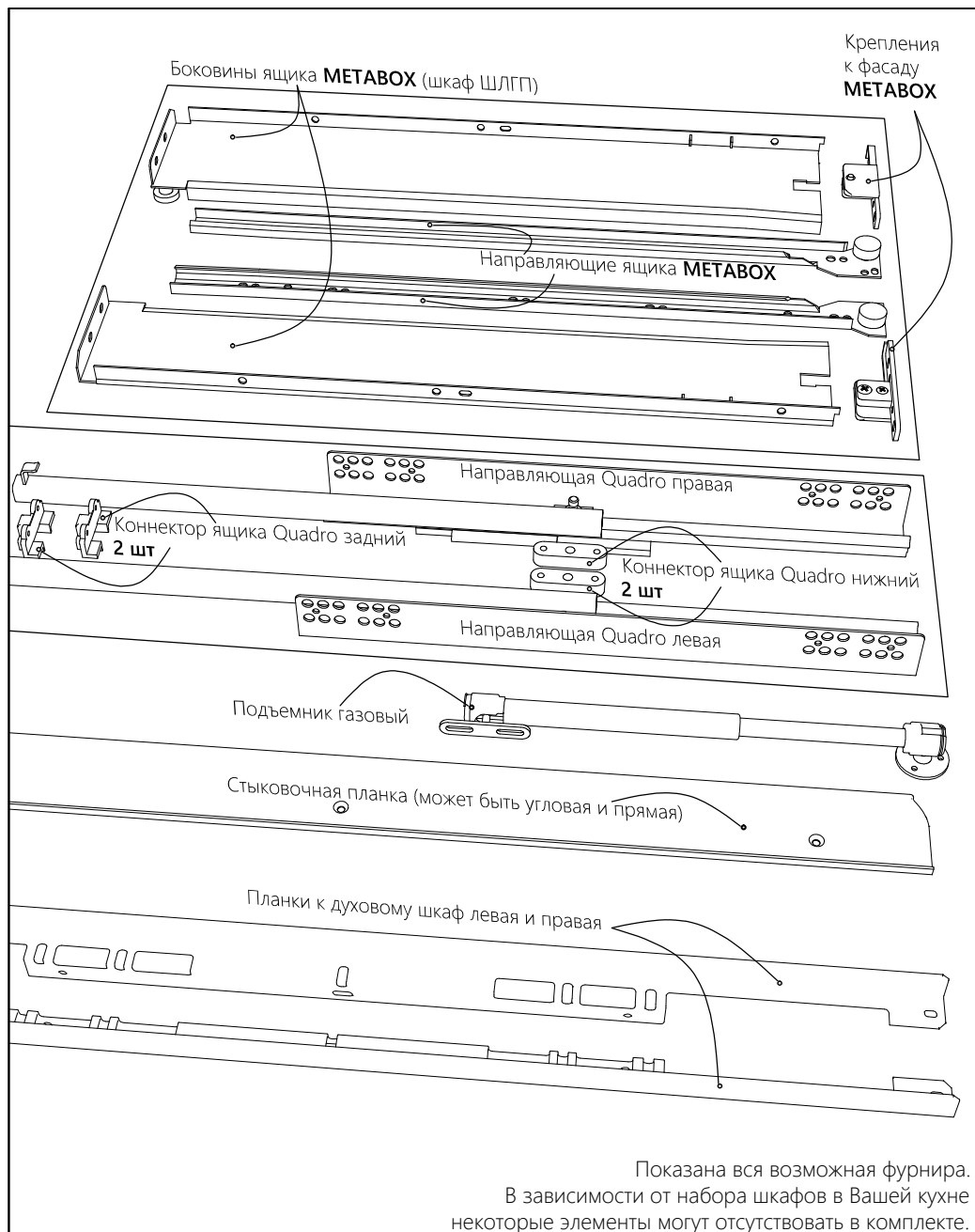

2.1. Принцип сборки нижних каркасов.

Шкаф с дверью ("спд" или "/2") "ШЛ..."

1. Шаг первый. Установить шканты в торцевые отверстия деталей.

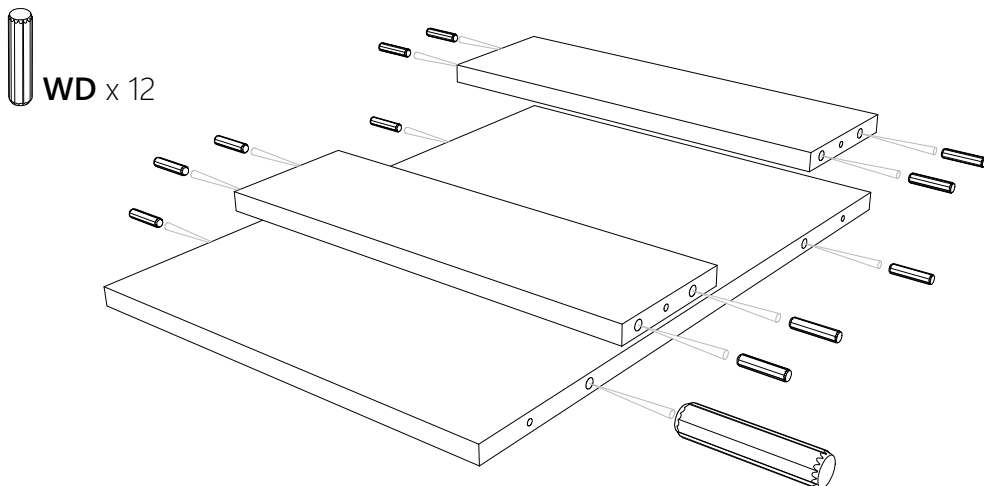

2. Шаг второй. Установить ответные планки петель на правый либо левый бочок, в зависимости от открывания двери (влево или вправо).

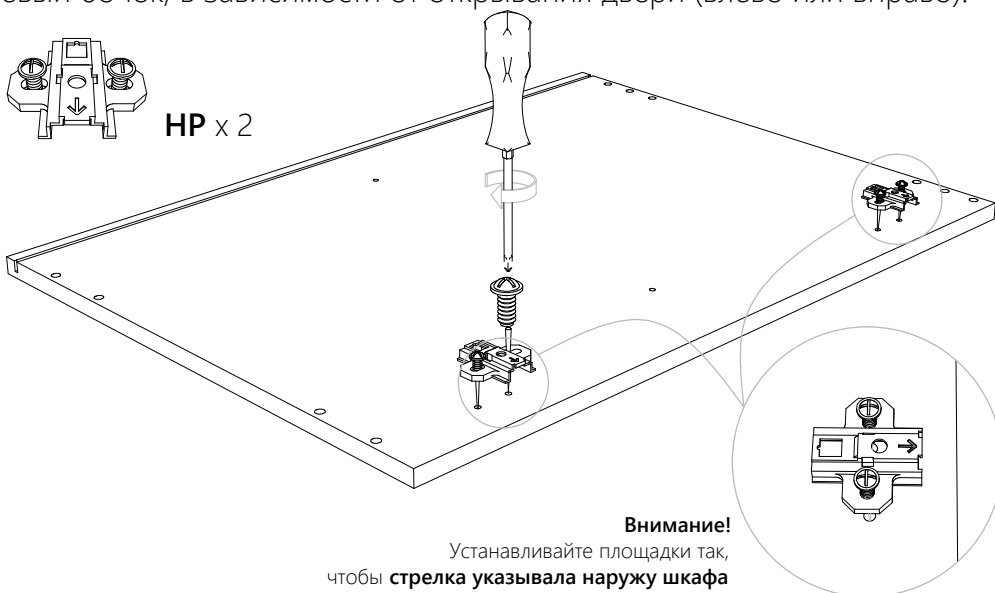

3. Шаг третий. Соединить элементы каркаса.

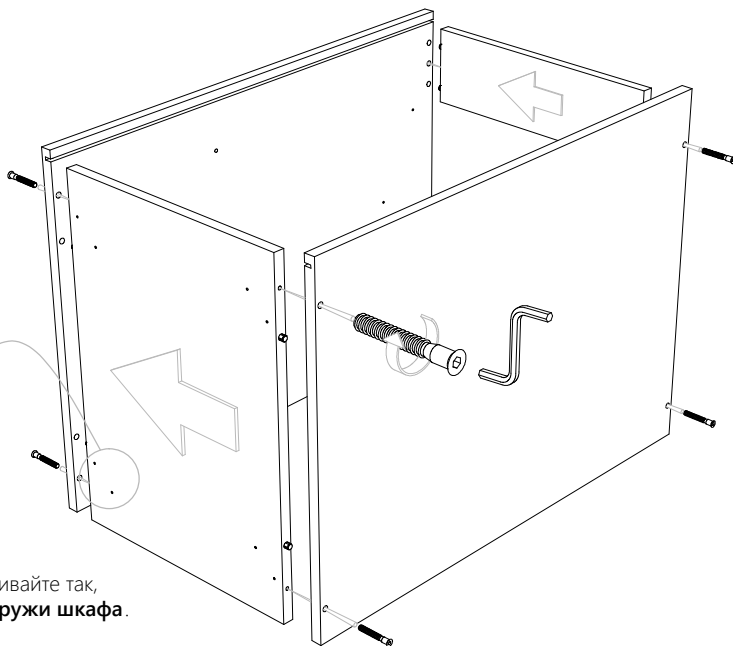

Внимание!

Нижнюю панель устанавливайте так, чтобы **наметки** были **снаружи шкафа**.

4. Шаг четвертый. Установить и зафиксировать заднюю стенку.

Установить опоры.

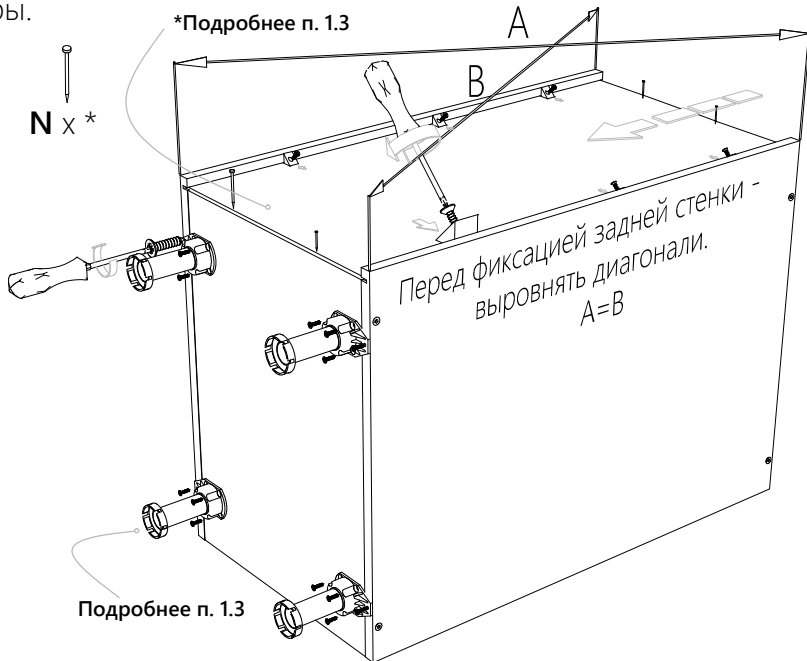
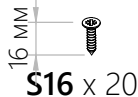
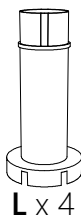
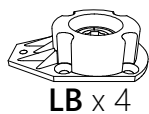
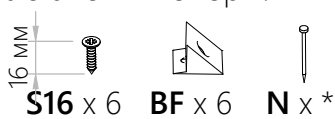

2. Принцип сборки нижних каркасов.

2.4. Шкаф комбинированный "ШЛКМ"

1. Шаг первый. Установить шканты в торцевые отверстия деталей.



WD x 14

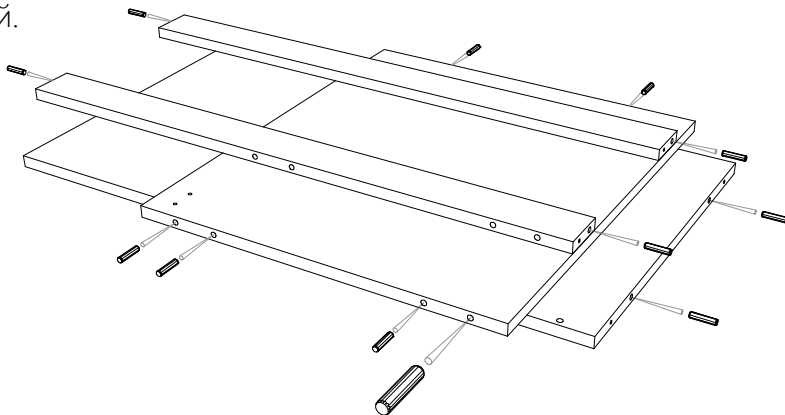

2. Шаг второй. Установить ответные планки петель на переднюю стенку.

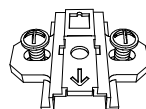
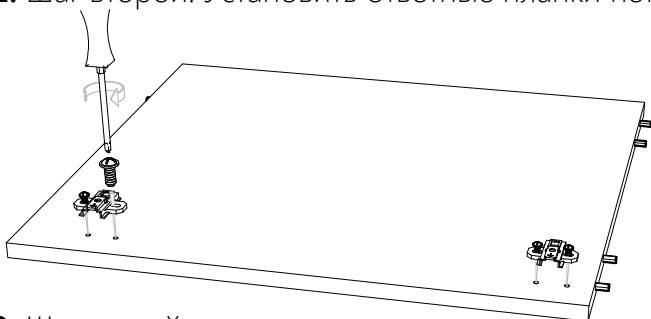

HP x 2

3. Шаг третий.
Соединить элементы каркаса.



C x 2



3. Шаг третий. Соединить элементы каркаса.

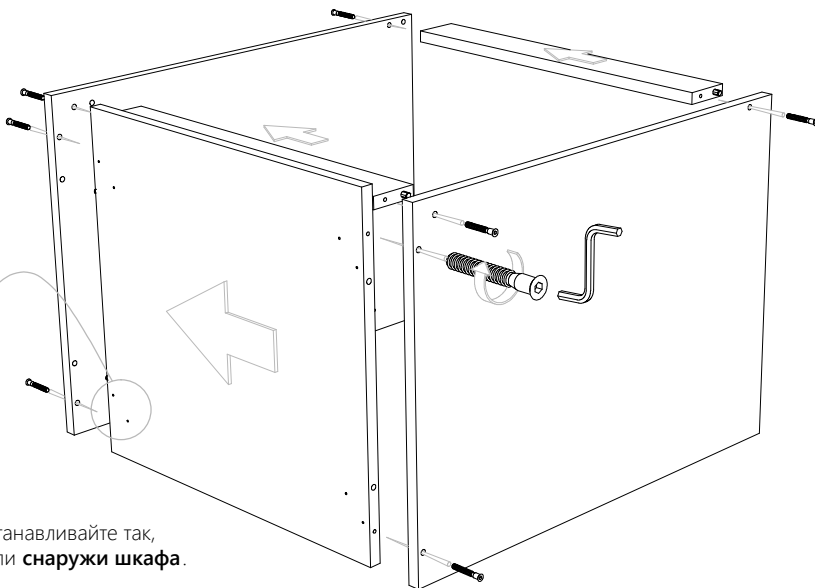

Внимание!

Нижнюю панель устанавливайте так, чтобы **наметки** были **снаружи шкафа**.

4. Шаг четвертый. Установить опоры.

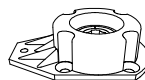
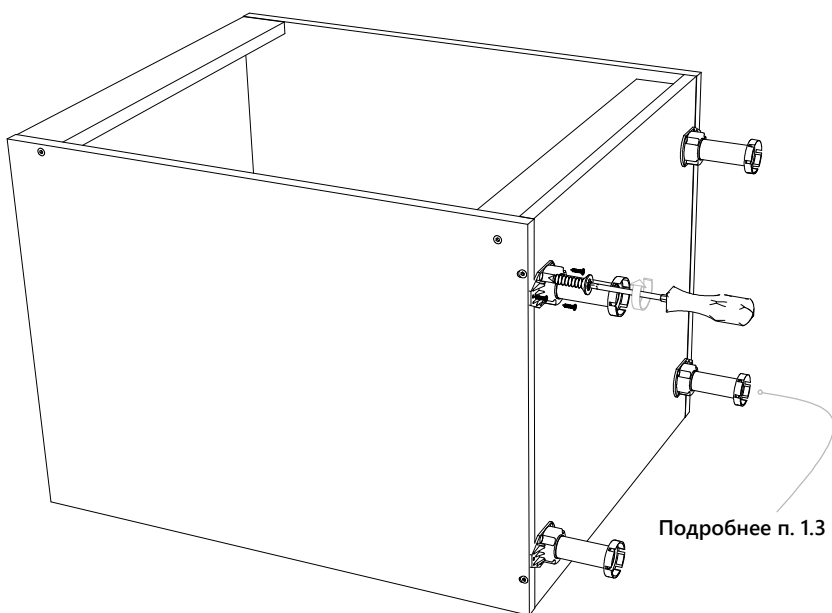

LB x 4

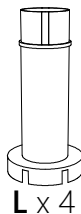

L x 4

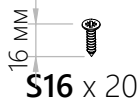

Подробнее п. 1.3

2. Принцип сборки нижних каркасов.

2.3. Шкаф с выдвижными ящиками "ШЛШ"

1. Шаг первый. Установить шканты в торцевые отверстия деталей.



WD x 12

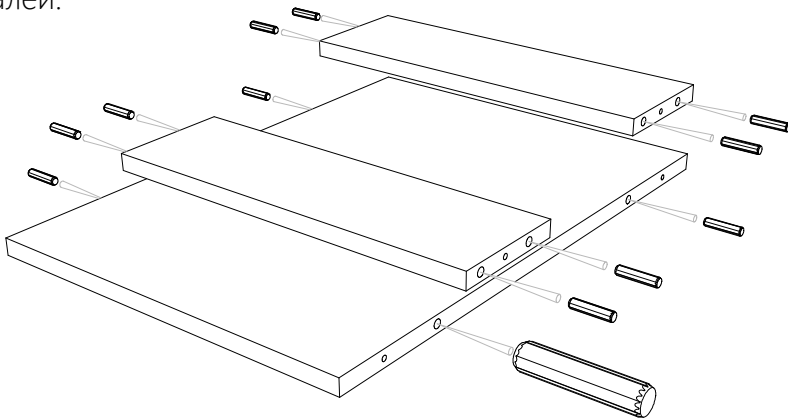

2. Шаг второй. Установить направляющие ящиков, как показано ниже (ориентироваться на наметки, в зависимости от комбинации ящиков)

Внимание!

Устанавливайте направляющие на левую и правую боковину, как показано на схеме. На каждой направляющей вы можете найти маркировку. Например: "L500 20/25 QTA-HD ...", где первая буква "L" означает, что направляющая "левая".

16 мм
S16 x 4*

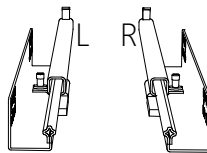

QR x 1*

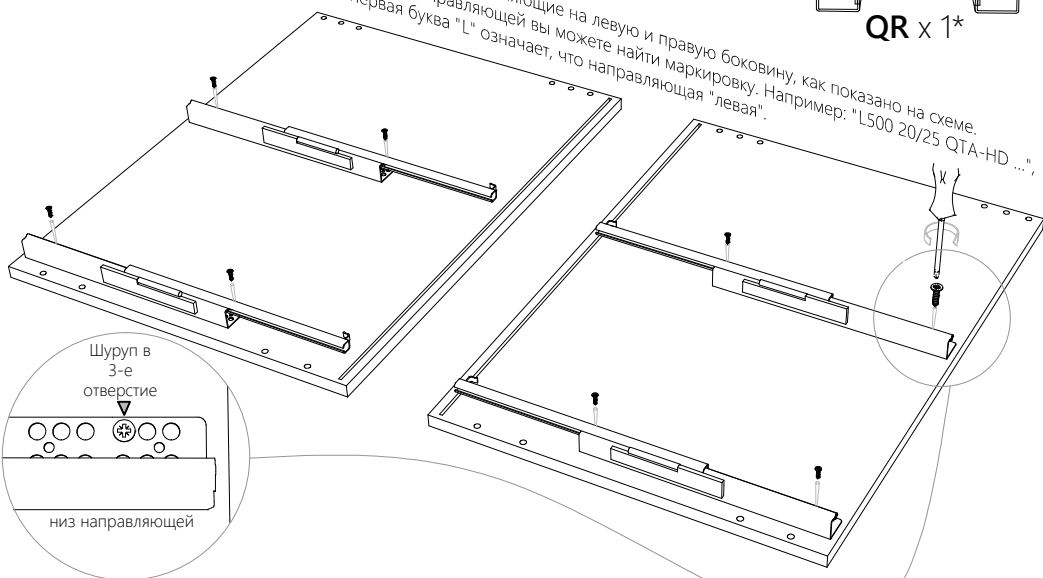

Шуруп в
3-е
отверстие

низ направляющей

* кол-во указано для комплекта на 1 ящик. Кол-во комплектов равно кол-ву ящиков в шкафу.
(Схема для шкафа с двумя ящиками)

3. Шаг третий. Соединить элементы каркаса.

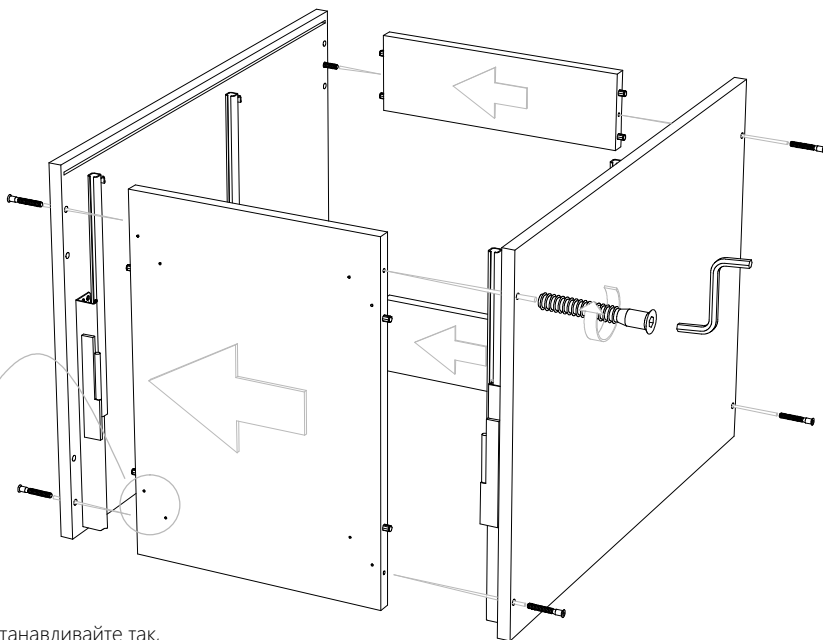
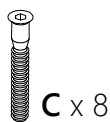

Внимание!

Нижнюю панель устанавливайте так, чтобы **наметки** были **снаружи шкафа**.

4. Шаг четвертый. Установить и зафиксировать заднюю стенку.

Установить опоры.

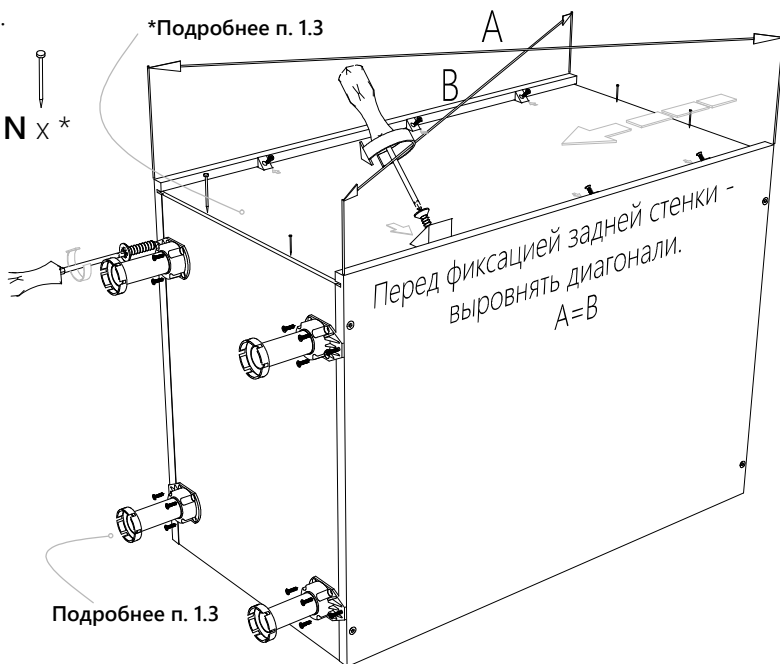
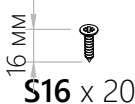
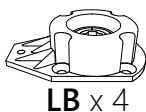
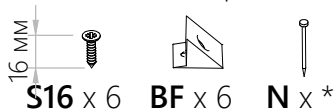

2.3.1.

Шкаф с выдвигающимися ящиками и дверью "ШЛШ"

1. Шаг первый. Установить шканты в торцевые отверстия деталей.

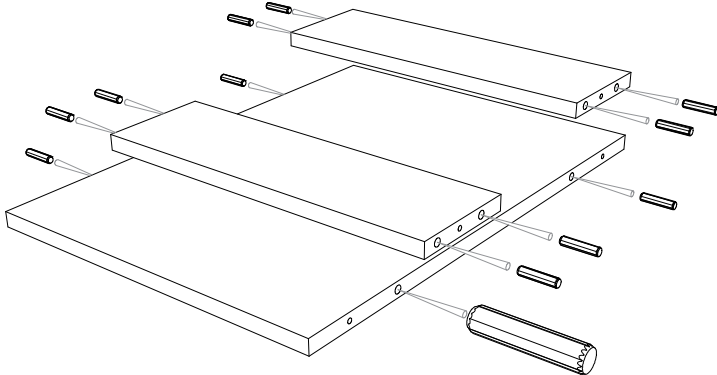

2. Шаг второй. Установить направляющие ящиков, как показано ниже (ориентироваться на наметки, в зависимости от комбинации ящиков)

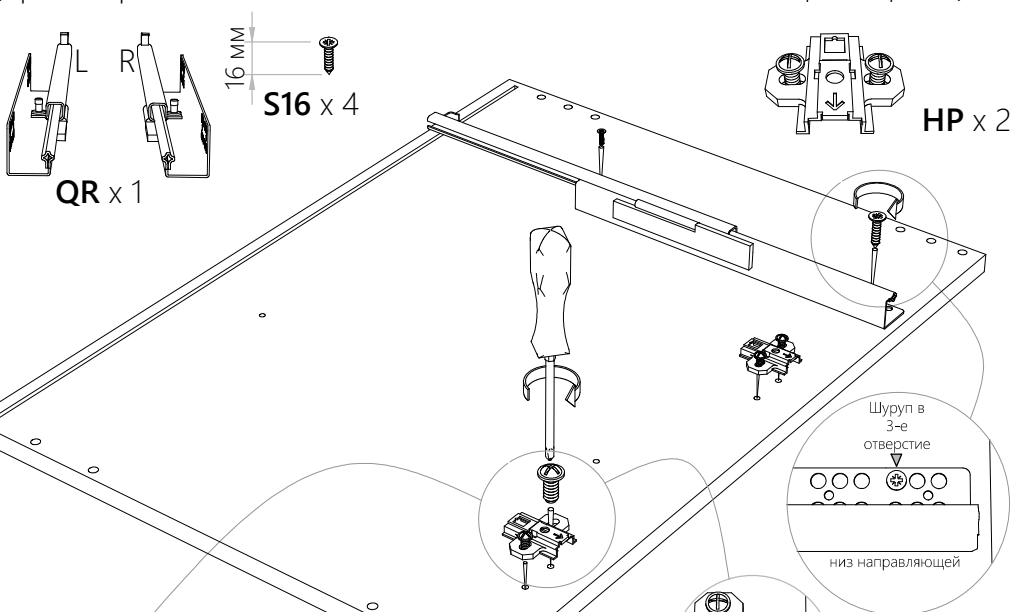

Крепите ответные площадки петель на левую или правую боковину в зависимости от открывания двери. В случае распашных дверей - на обе боковины.

Внимание!

Устанавливайте площадки так, чтобы стрелка указывала наружу шкафа

3. Шаг третий. Соединить элементы каркаса.

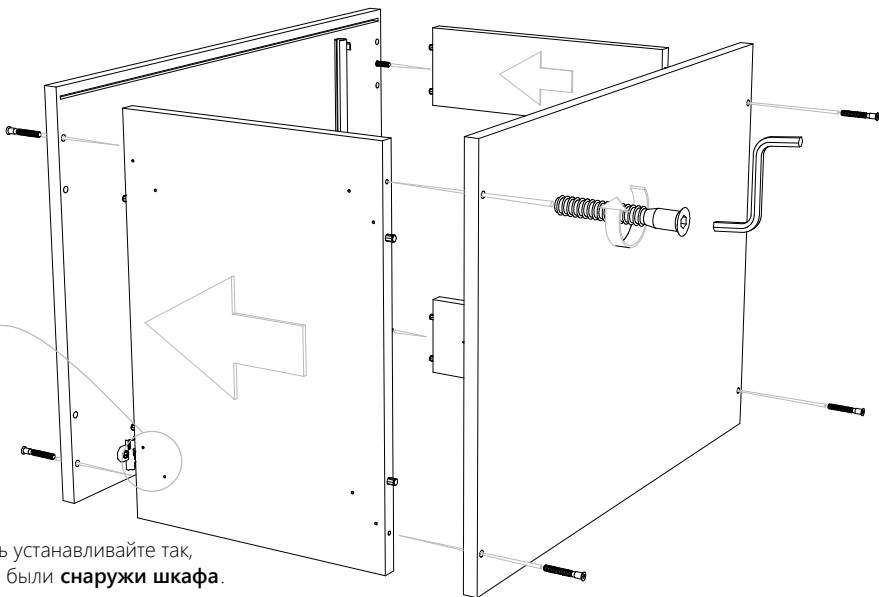

Внимание!

Нижнюю панель устанавливайте так, чтобы **наметки** были **снаружи** шкафа.

4. Шаг четвертый. Установить и зафиксировать заднюю стенку. Установить опоры.

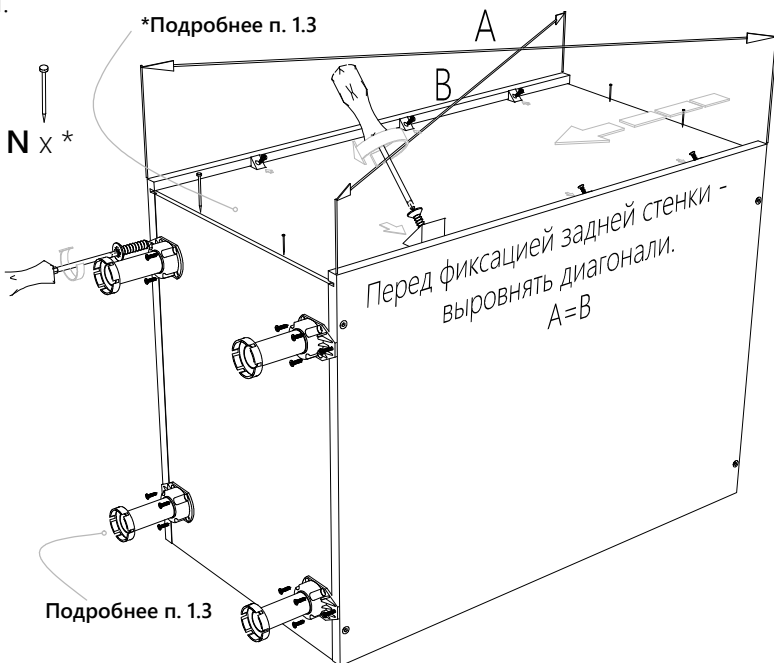
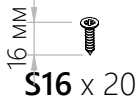
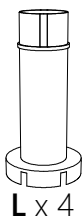
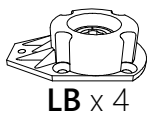
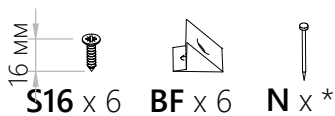

2.4. Принцип сборки нижних каркасов.

Шкаф комбинированный "ШЛКМ"

1. Шаг первый. Установить шканты в торцевые отверстия деталей.

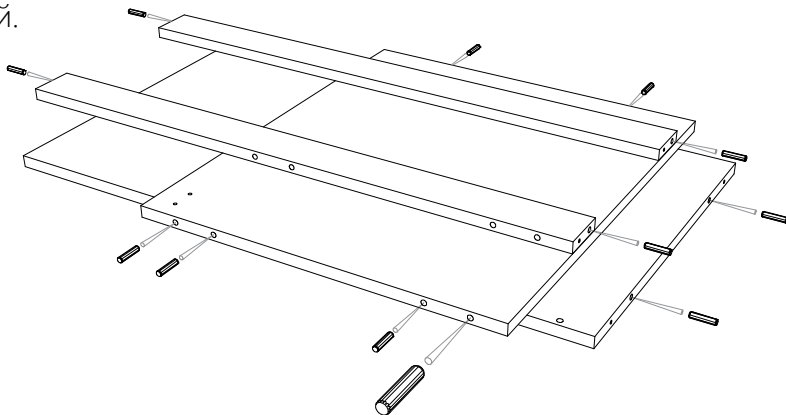

2. Шаг второй. Установить ответные планки петель на переднюю стенку.

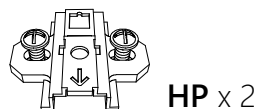
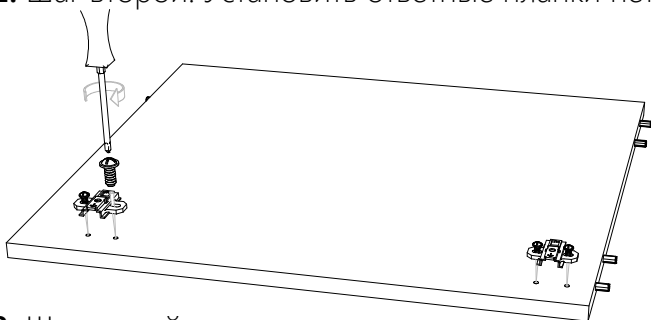

3. Шаг третий.
Соединить элементы каркаса.

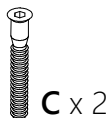

4. Шаг четвертый. Присоединить остальные элементы.

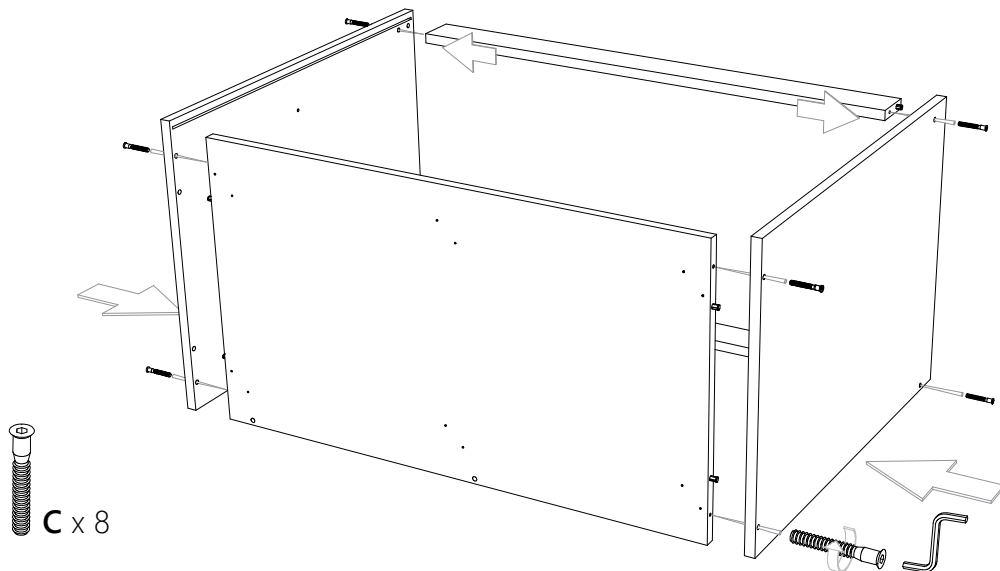

5. Шаг пятый. Установить и зафиксировать заднюю стенку. Установить опоры.

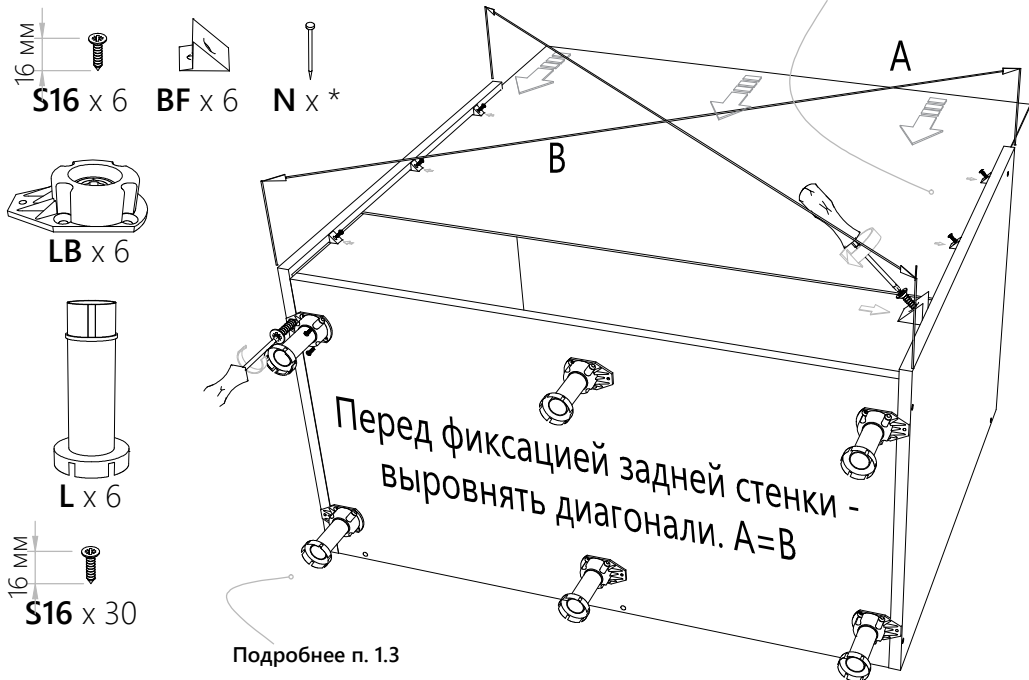

2. Принцип сборки нижних каркасов.

2.5 Шкаф с карго "ШЛ..../1карго"

1. Шаг первый. Установить шканты в торцевые отверстия деталей.

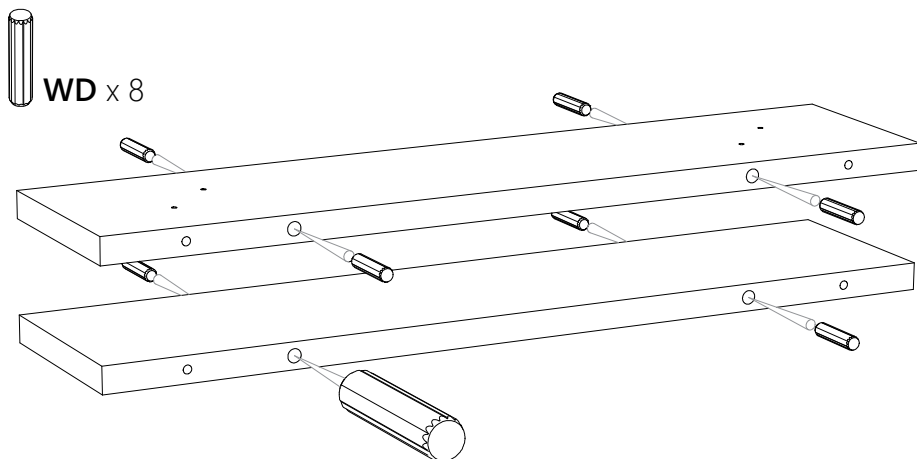

2. Шаг второй. Установить направляющие корзины.
На **левую либо правую** боковину, в зависимости от устанавливаемой корзины.

Используйте направляющие из комплекта карго.

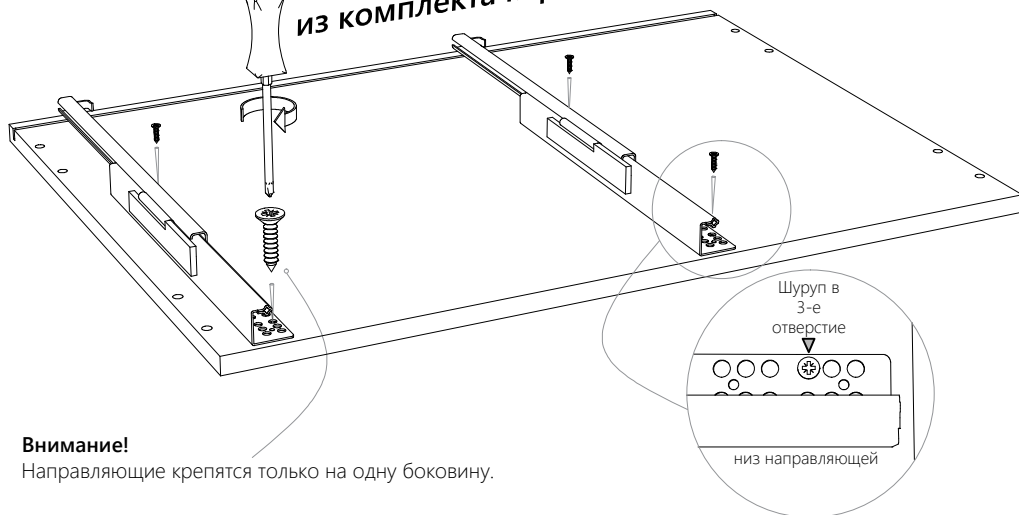

Внимание!

Направляющие крепятся только на одну боковину.

3. Шаг третий. Соединить элементы каркаса.

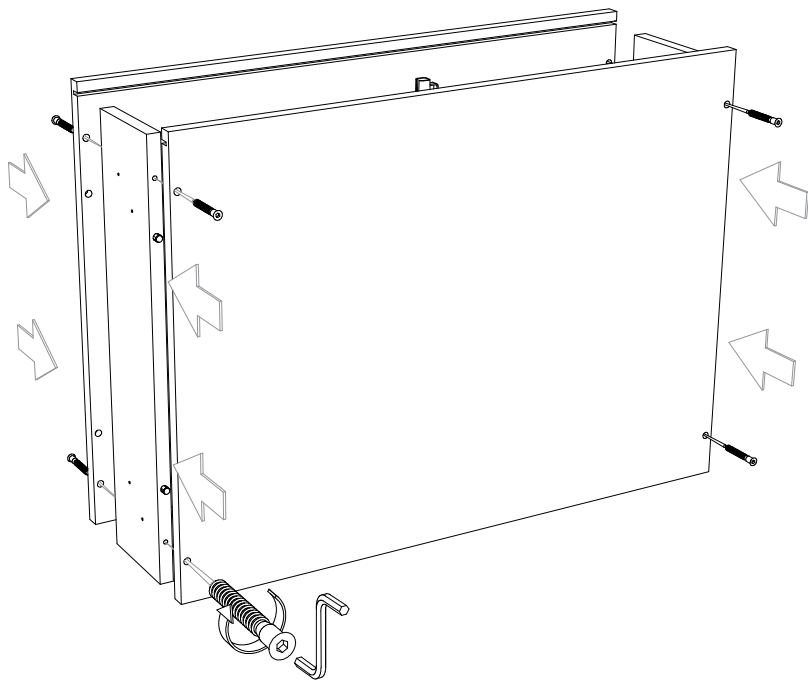

4. Шаг четвертый. Установить и зафиксировать заднюю стенку.
Установить опоры.

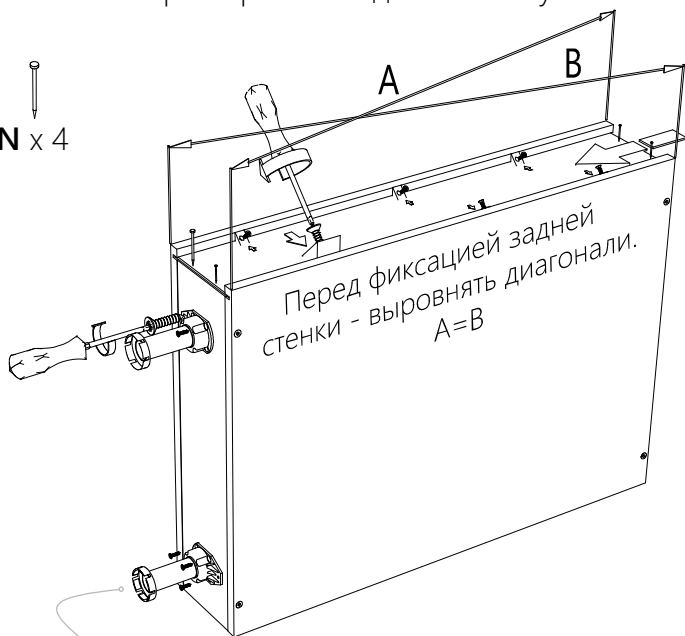
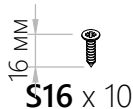
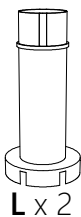
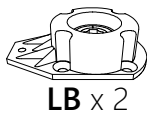
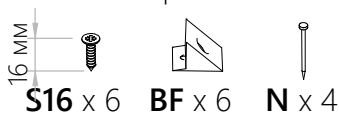

Подробнее п. 1.3

2. Принцип сборки нижних каркасов.

2.6. Шкаф под духовой шкаф "ШЛГП"

1. Шаг первый. Установить шканты в торцевые отверстия деталей.

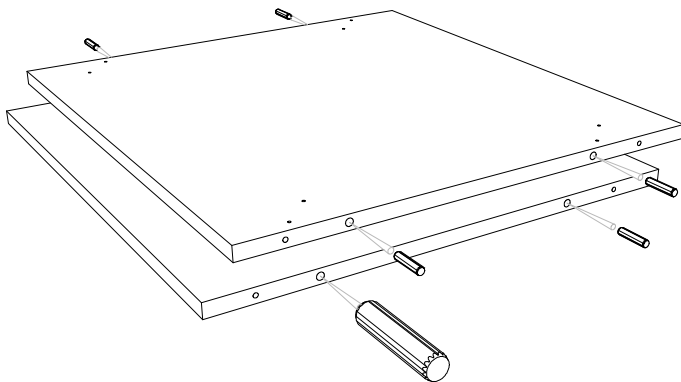

2. Шаг второй. Установить направляющие ящиков, **как показано ниже** (ориентироваться на наметки)

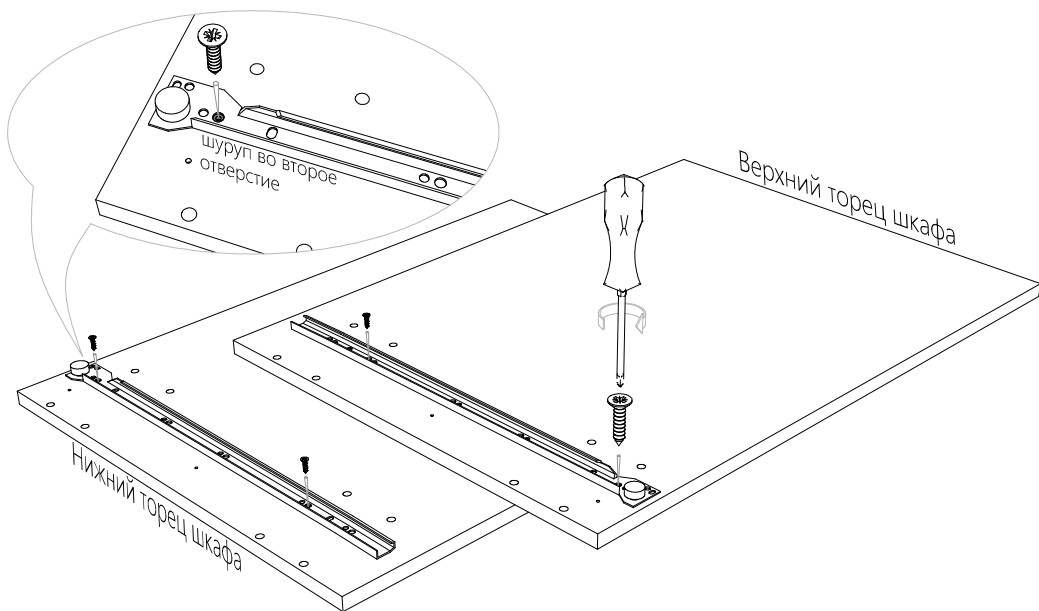
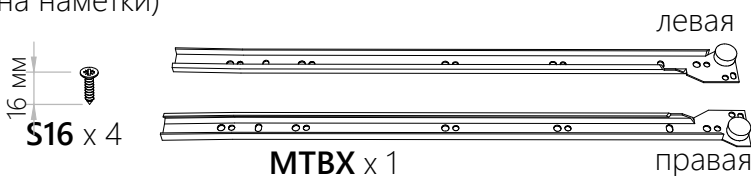

3. Шаг третий. Соединить элементы каркаса.

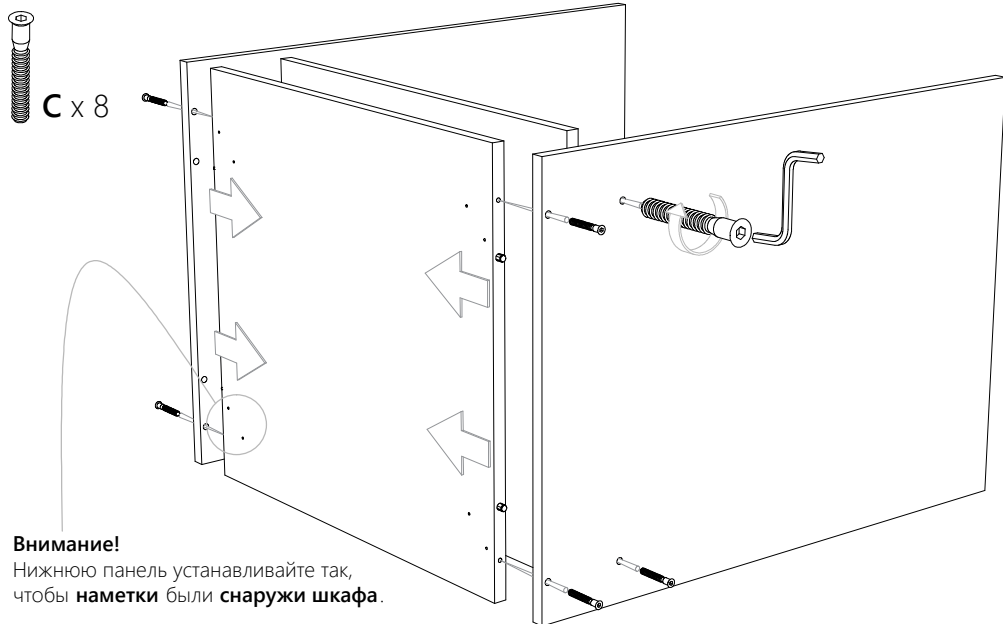

4. Шаг четвертый. Установить и зафиксировать заднюю стенку. Установить опоры.

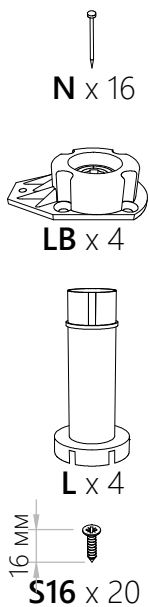
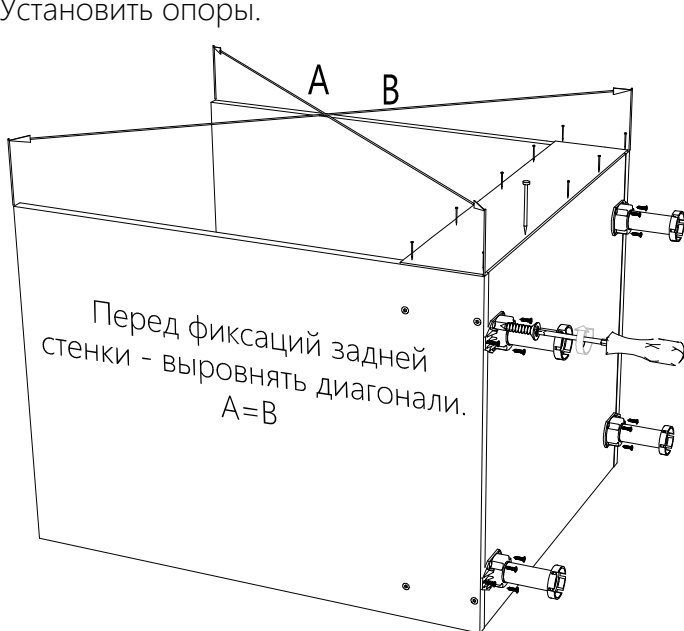

2.9 Принцип сборки каркасов.

Нижние шкафы. Шкафы "ПЛХ..."

2 варианта конструкции:

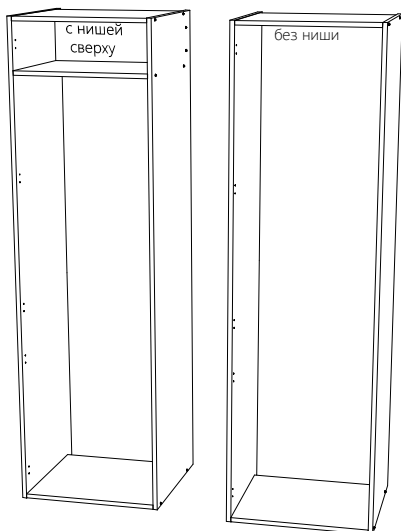

1. Шаг первый. Установить шканты в торцевые отверстия деталей.



WD x 12

или

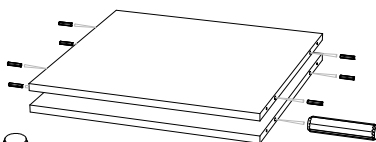

WD x 8

2. Шаг второй. Установить ответные площадки петель.

Внимание!

Крепите ответные площадки петель **на левую или правую боковину** в зависимости от открывания двери. В случае распашных дверей - на обе боковины.

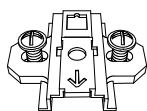

HP x 5

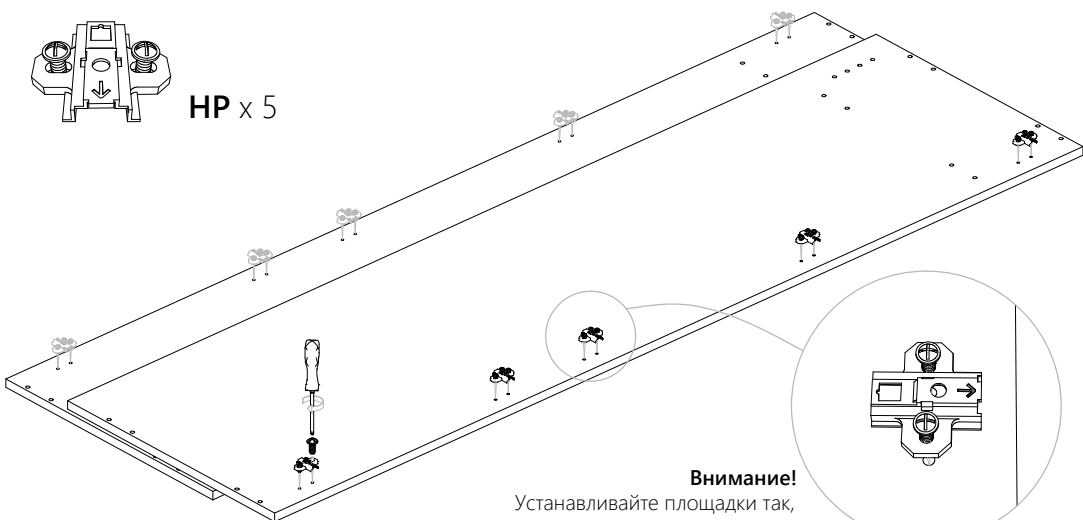

Внимание!

Устанавливайте площадки так, чтобы **стрелка указывала наружу шкафа**

3. Шаг третий. Соединить элементы каркаса.

Совет:

1. Соедините сначала горизонтальные панели с одной из боковых панелей

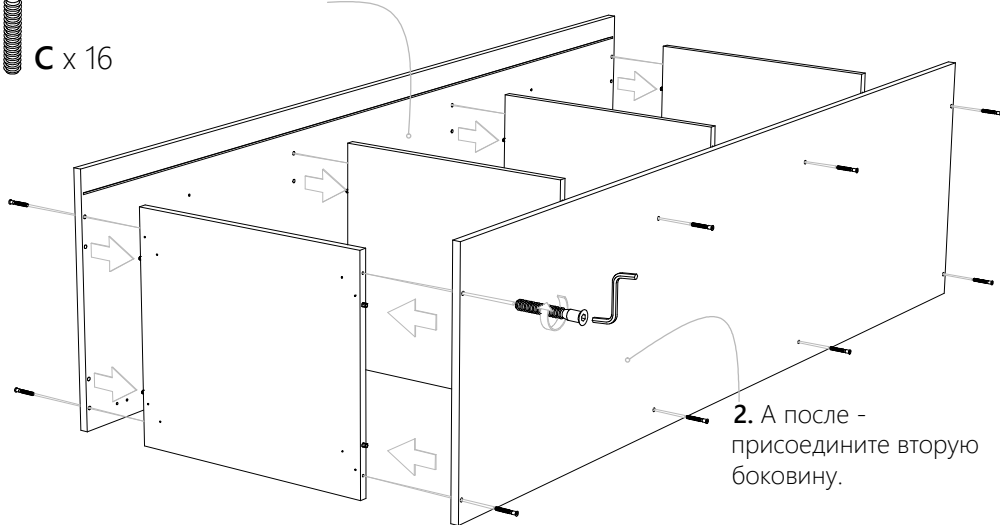
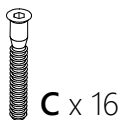

4. Шаг четвертый. Установить и зафиксировать заднюю стенку. Установить опоры.

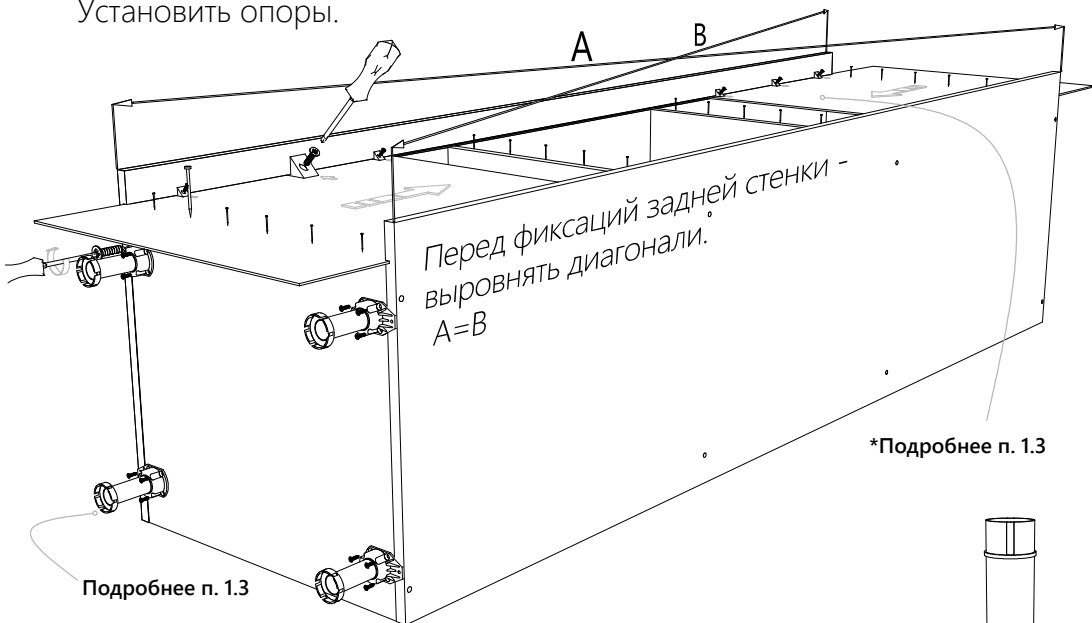

S16 x 12



BF x 12



N x 24



S16 x 20

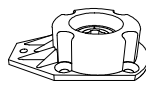

LB x 4



L x 4

2. Принцип сборки нижних каркасов.

2.8. Пенал для техники "ПЛДШ"

1. Шаг первый. Установить шканты в торцевые отверстия деталей.

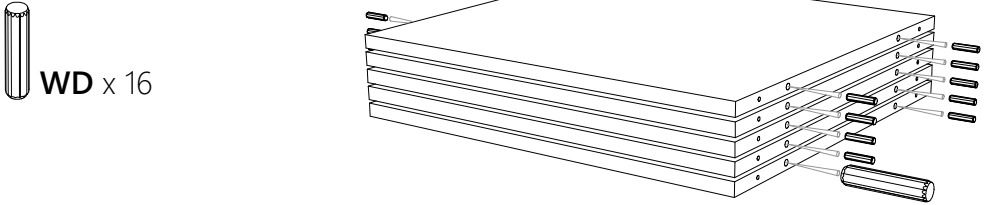

2. Шаг второй. Установить ответные площадки петель и направляющие ящиков, как показано ниже (ориентироваться на наметки)

Внимание!

Крепите ответные площадки петель **на левую или правую боковину** в зависимости от открывания двери. В случае распашных дверей - на обе боковины.

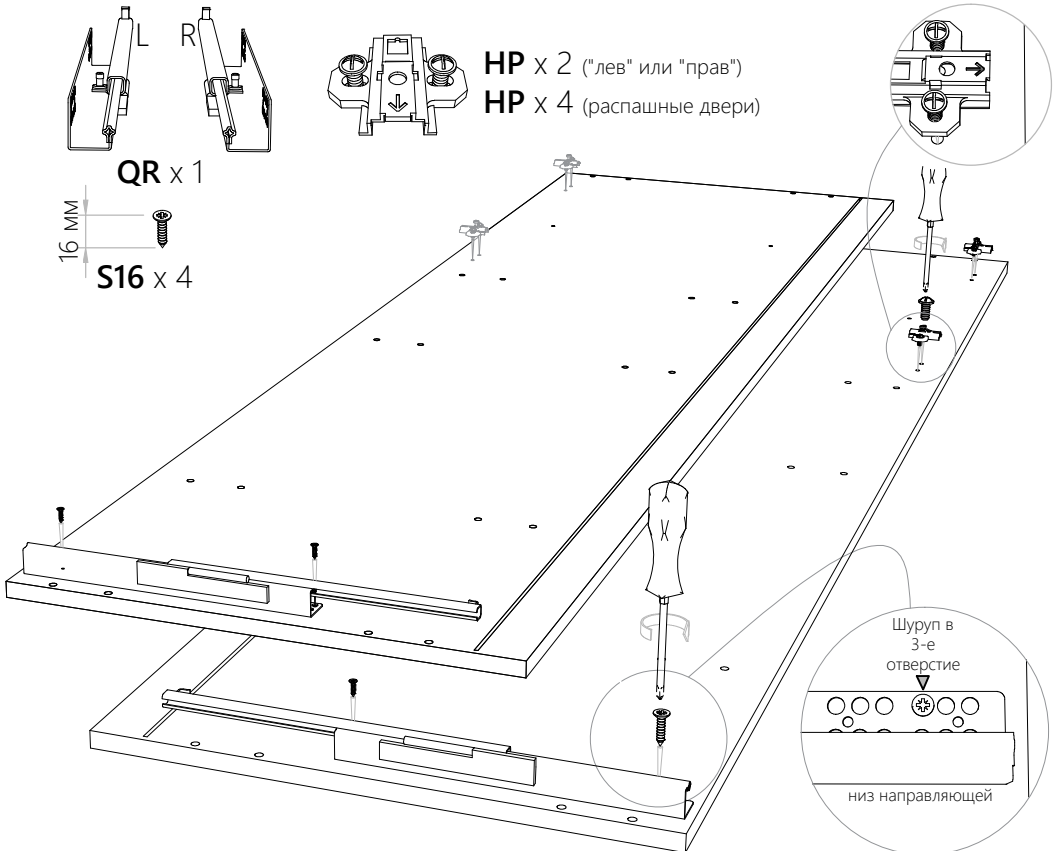

3. Шаг третий. Соединить элементы каркаса.



Совет:

1. Соедините сначала горизонтальные панели с одной из боковых панелей

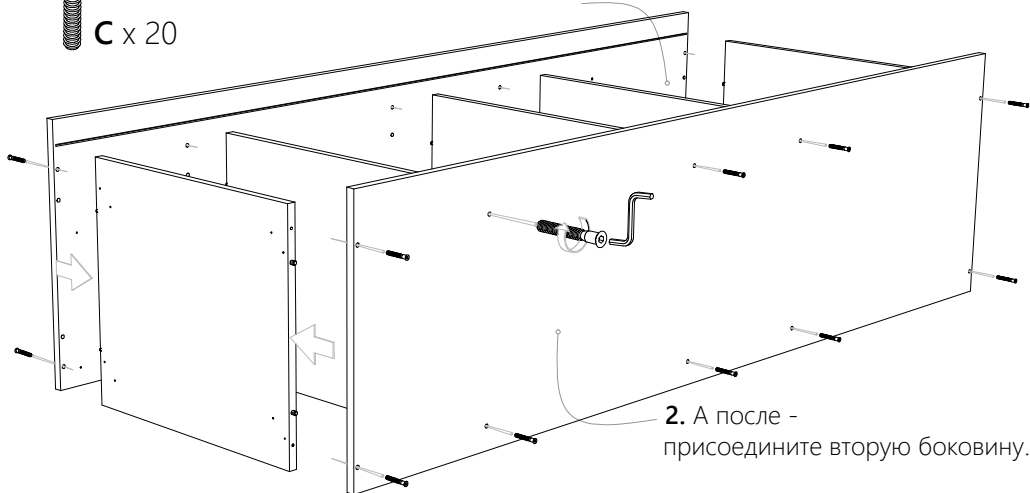

4. Шаг четвертый. Установить и зафиксировать заднюю стенку. Установить опоры.

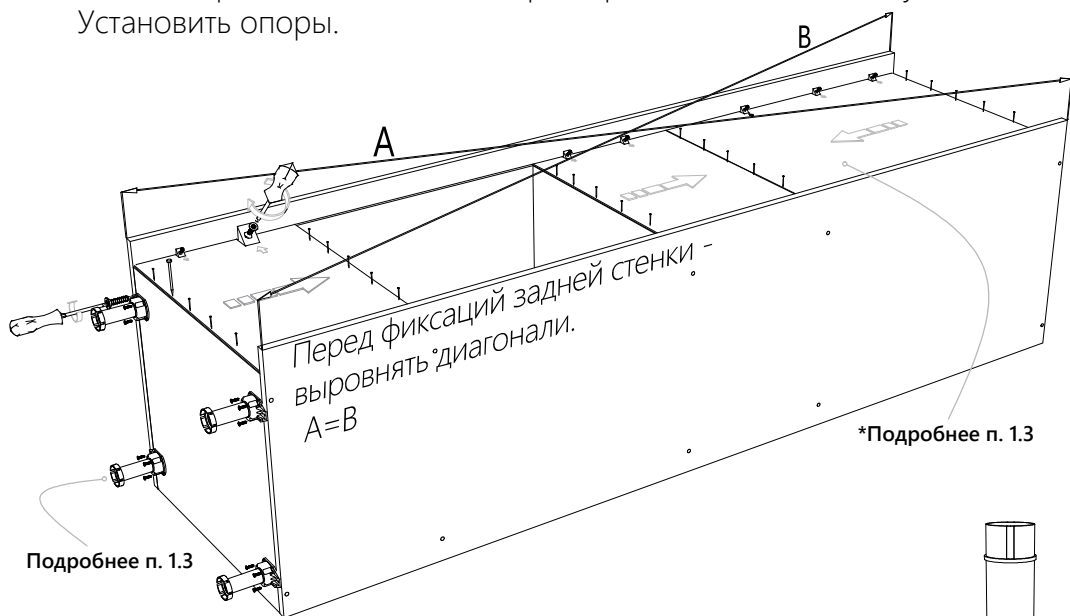

S16 x 14



BF x 14



N x 20



S16 x 20

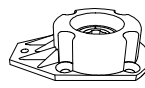

LB x 4



L x 4

2.9 Принцип сборки каркасов.

Нижние шкафы. Шкафы "ПЛХ..."

2 варианта конструкции:

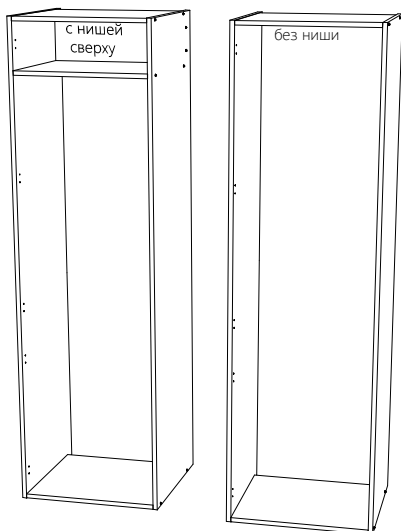

1. Шаг первый. Установить шканты в торцевые отверстия деталей.



или

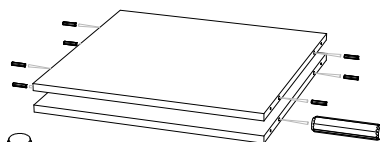

2. Шаг второй. Установить ответные площадки петель.

Внимание!

Крепите ответные площадки петель **на левую или правую боковину** в зависимости от открывания двери. В случае распашных дверей - на обе боковины.

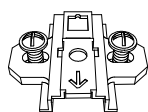

HP x 5

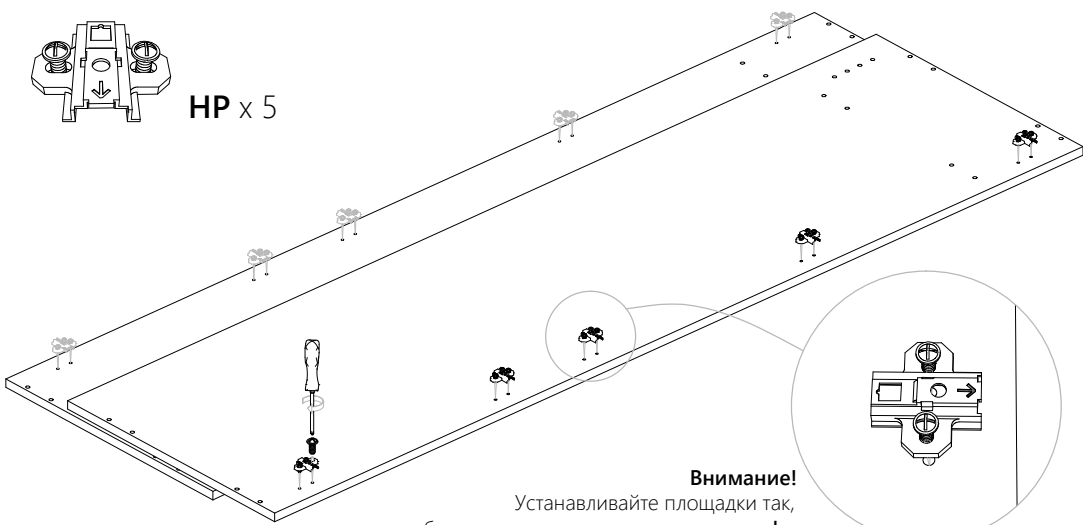

Внимание!

Устанавливайте площадки так, чтобы **стрелка указывала наружу шкафа**

3. Шаг третий. Соединить элементы каркаса.

Совет:

1. Соедините сначала горизонтальные панели и заднюю стенку с одной из боковых панелей

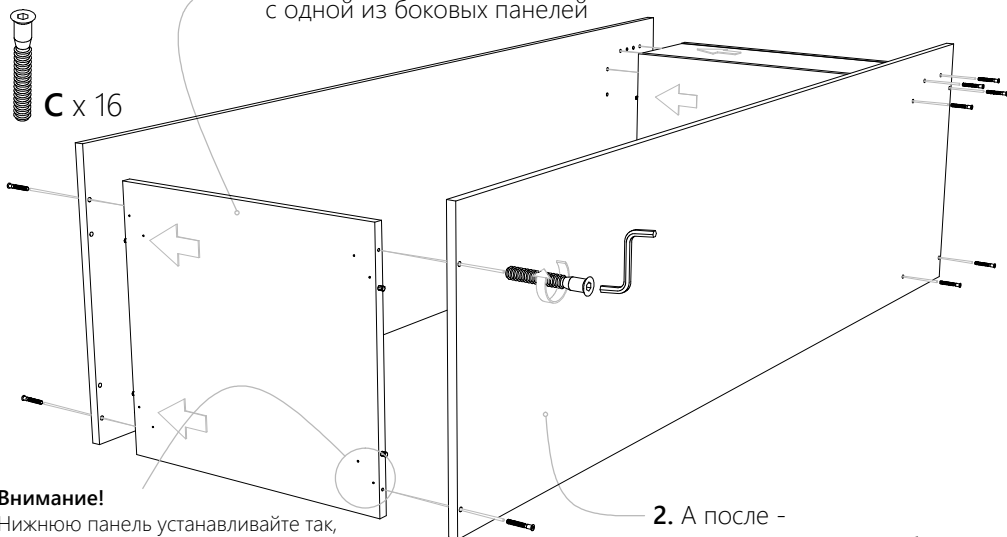

Внимание!

Нижнюю панель устанавливайте так, чтобы **наметки** были **снаружи шкафа**.

4. Шаг четвертый. Установить опоры.

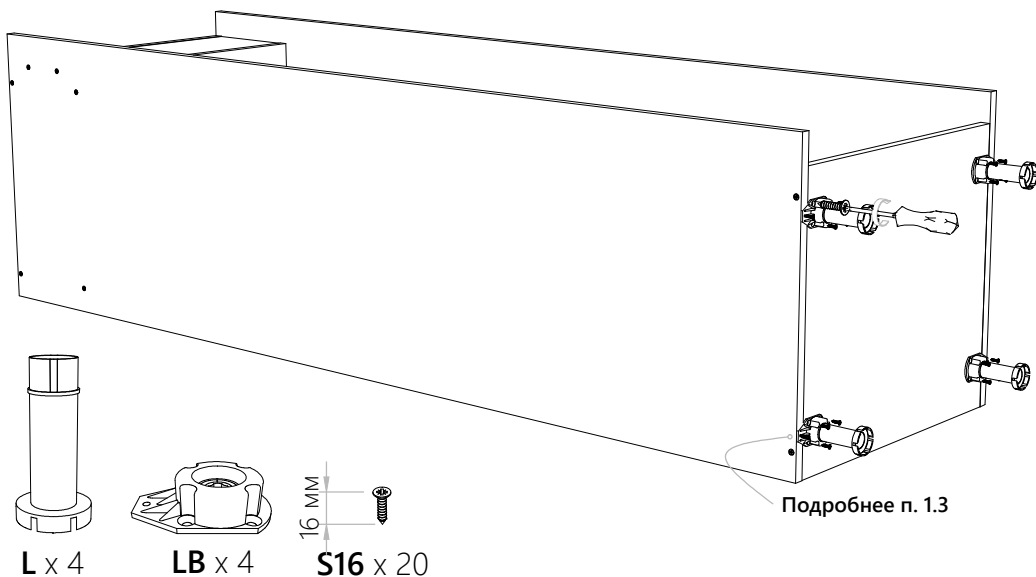

3. Принцип сборки верхних каркасов.

3.1. Шкафы с нишей "ШН...(НИШ)..."

1. Шаг первый. Установить шканты в торцевые отверстия деталей.

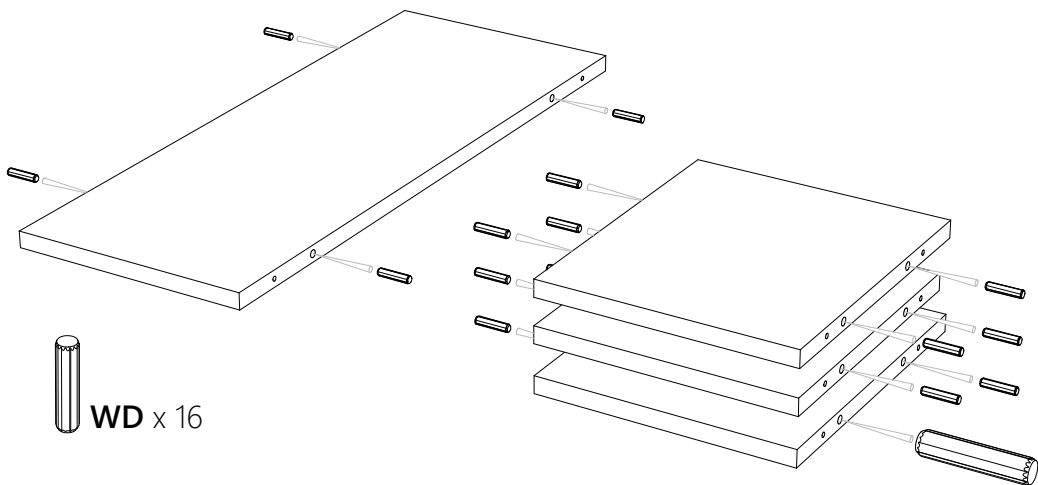

2. Шаг второй. Соединить элементы каркаса.

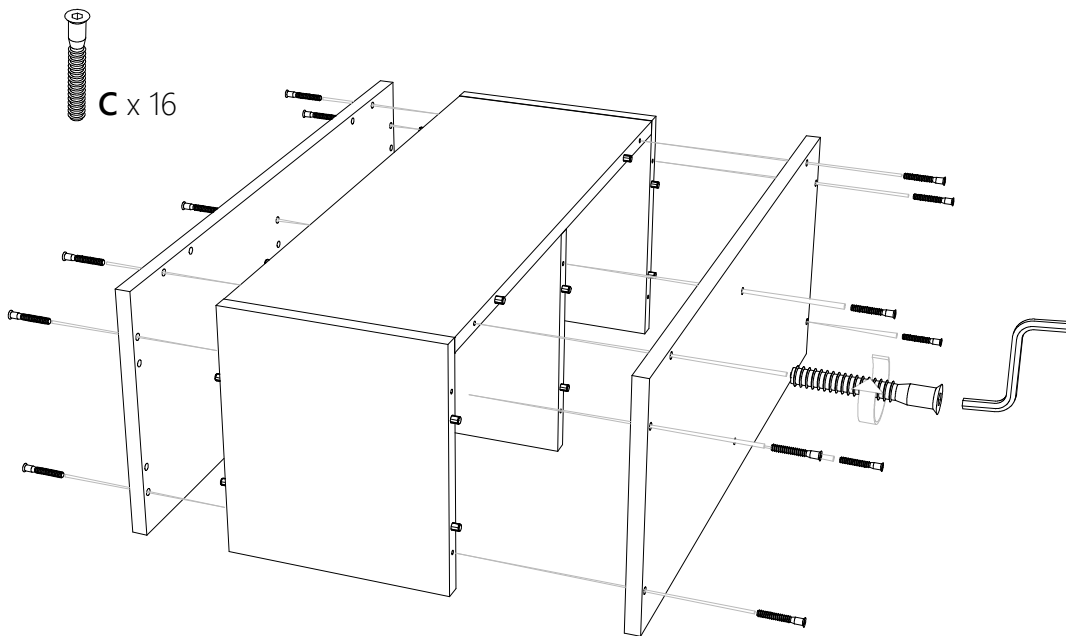

3. Шаг третий. В зависимости от способа дальнейшей навески шкафа выберите один из вариантов:

а) закрепите металлические подвесы с тыльной стороны

(есть вероятность, что они останутся видны после навески всей кухни)

Внимание!

Используйте более длинные шурупы (3,5x30)

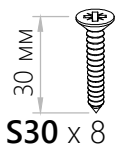

S30 x 8

PM x 2

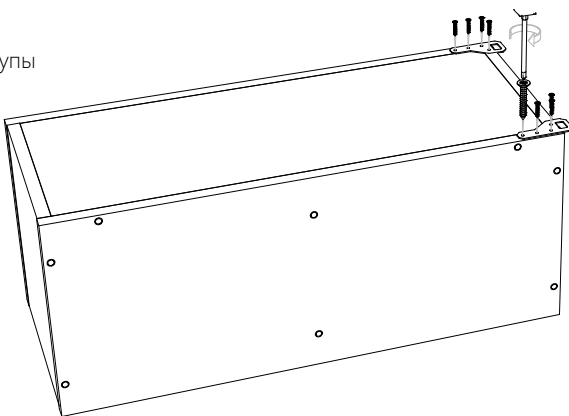
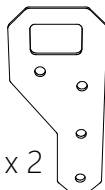

б) закрепить шкаф через боковые стенки к соседним шкафам межсекционными стяжками (в компл. не поставляются) или шурупами 3,5x30. Не менее 4 шт. на сторону.

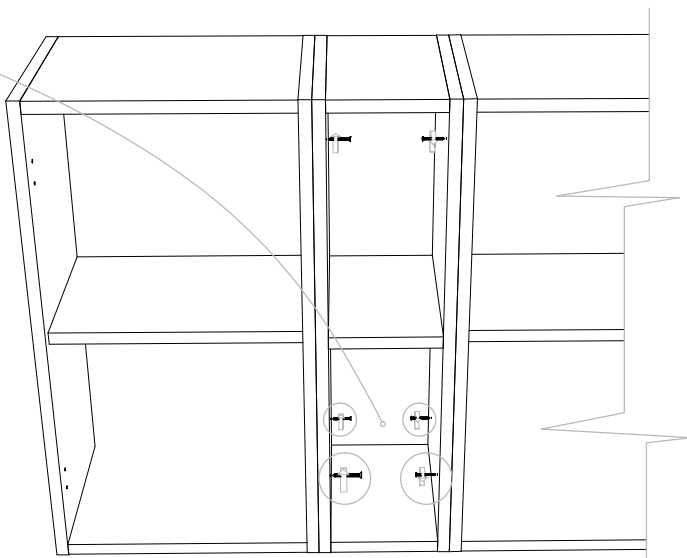
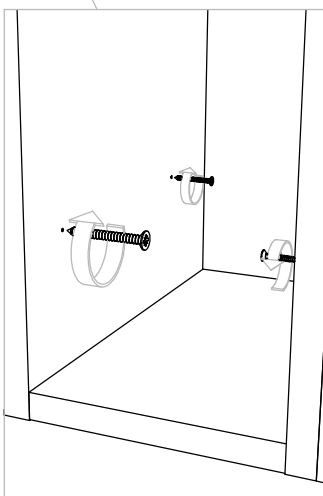

Дополнительно закрепите шкаф напрямую через заднюю стенку шкафа к стене дюбелями (в компл. не поставляются).

3. Принцип сборки верхних каркасов.

3.2. Шкаф с дверью "ШН" или "ШНГ"

("лев" или "прав", или "/2", или "вверх")

1. Шаг первый. Установить шканты в торцевые отверстия деталей.



WD x 8

2. Шаг второй. Установить площадки петель.

Внимание!

Крепите ответные площадки петель на левую или правую боковину в зависимости от открывания двери. В случае распашных дверей - на обе боковины.

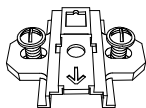

HP x 4 (для распашных дверей)

HP x 2 (для "лев", "прав" или "вверх")

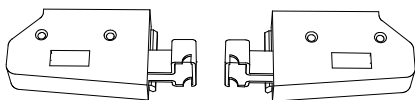

C806 x 1 (1 лев / 1 прав)

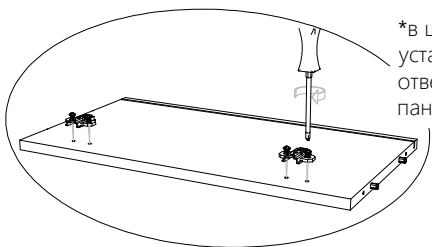

*в шкафу "ШНГ.." ответные планки устанавливаются в соответствующие отверстия на верхней горизонтальной панели.

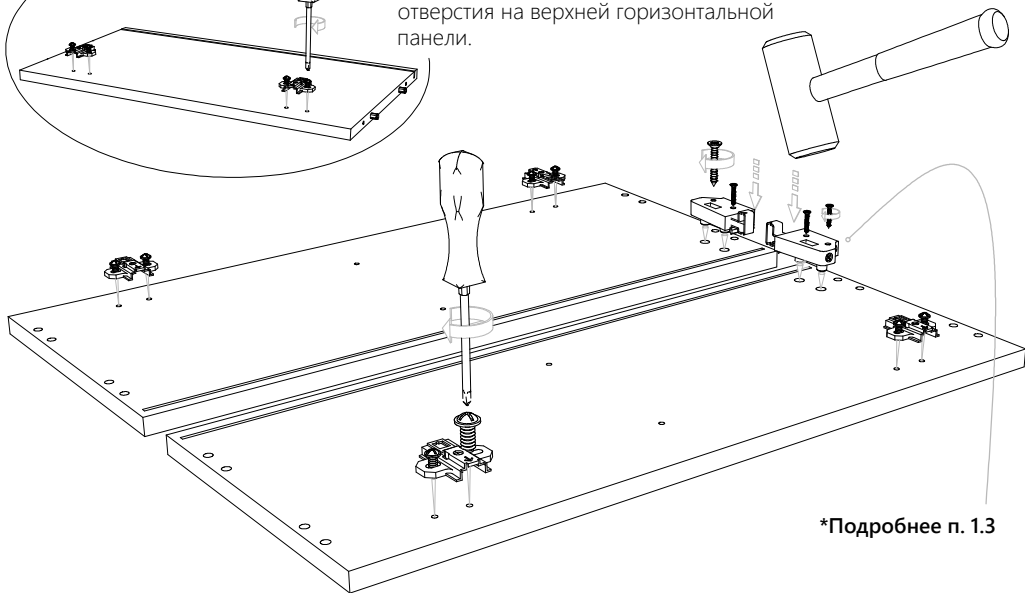

*Подробнее п. 1.3

3. Шаг третий. Соединить элементы каркаса.

Совет:

1. Соедините сначала горизонтальные панели с одной из боковых панелей

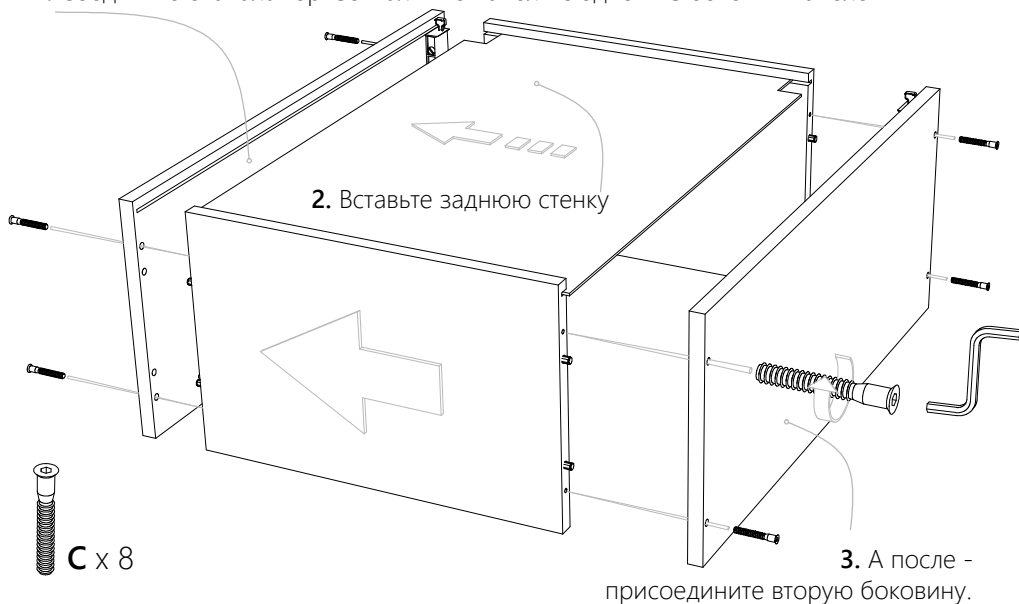

4. Шаг четвертый. Установить и зафиксировать заднюю стенку.

*Подробнее п. 1.3

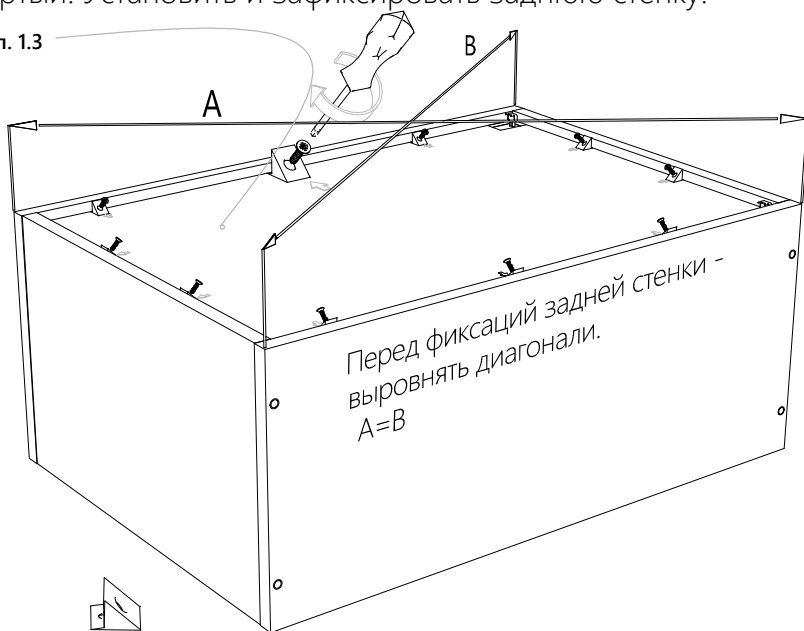

S16 x 10-12*



BF x 10-12*

*зависит от ширины шкафа (шаг ~200 мм)

3. Принцип сборки верхних каркасов.

3.3. Шкаф под сушку "ШНС"

1. Шаг первый. Установить шканты в торцевые отверстия деталей.

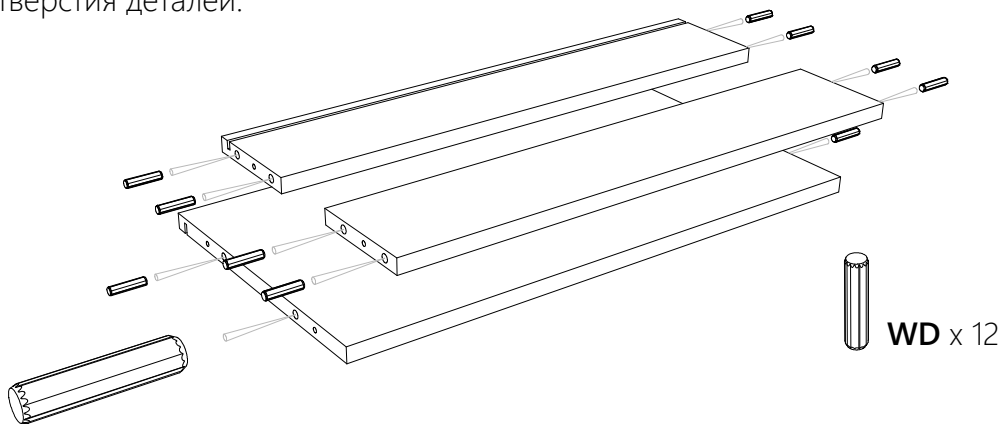

2. Шаг второй. Установить площадки петель.

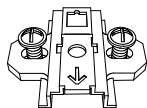

HP x 4 (для распашных дверей)
HP x 2 (для "лев", "прав")

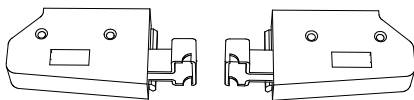

C806 x 1 (1 лев / 1 прав)

Внимание!

Крепите ответные площадки петель на левую или правую боковину в зависимости от открывания двери. В случае распашных дверей - на обе боковины.



*Подробнее п. 1.3

3. Шаг третий. Соединить элементы каркаса.

Совет:

1. Соедините сначала горизонтальные панели с одной из боковых панелей

2. Вставьте заднюю стенку

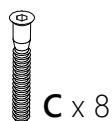

C x 8

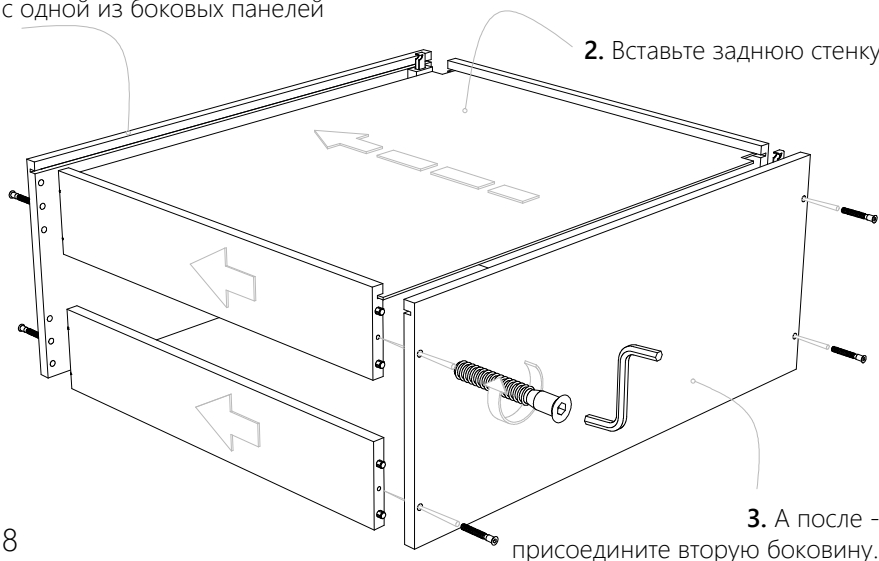

3. А после - присоедините вторую боковину.

4. Шаг четвертый. Установить и зафиксировать заднюю стенку.

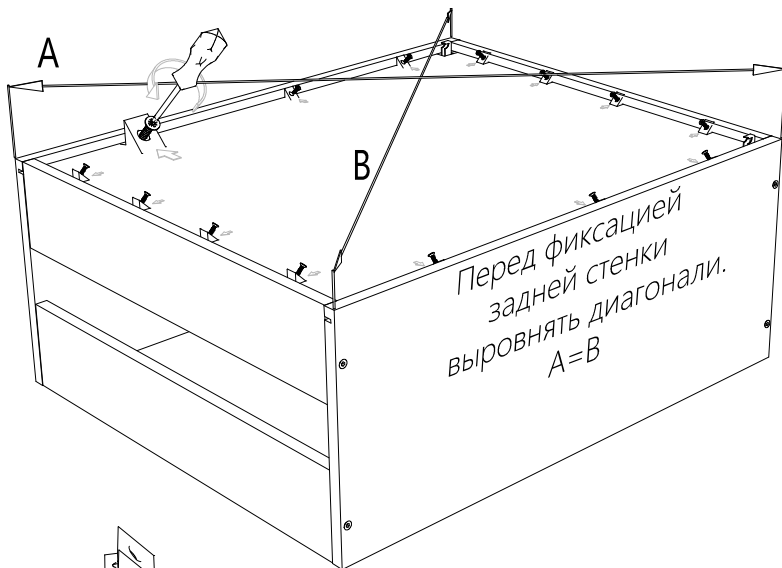

S16 x 10-12*



BF x 10-12*

*зависит от ширины шкафа (шаг ~200 мм)

3. Принцип сборки верхних каркасов.

3.4. Шкаф комбинированный "ШНК"

1. Шаг первый. Установить шканты в торцевые отверстия деталей.

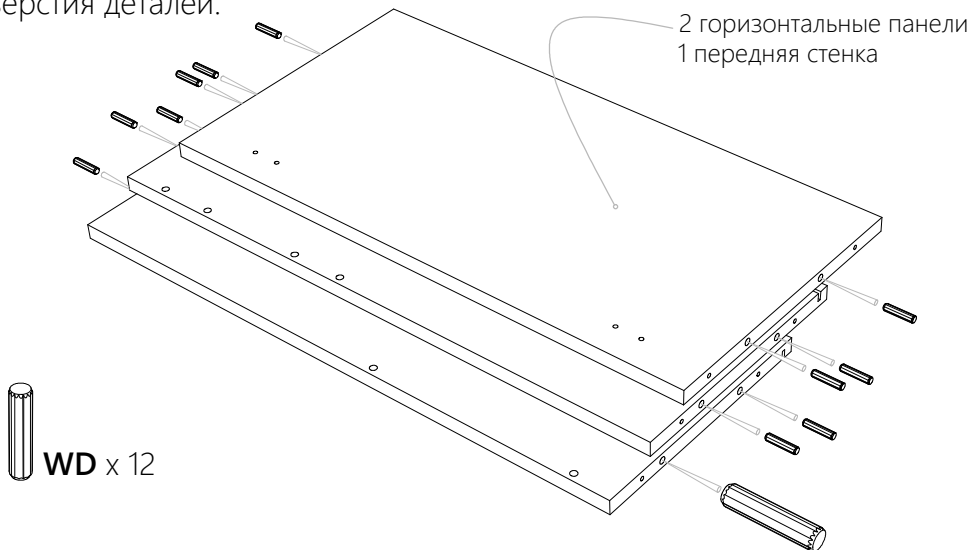

2. Шаг второй. Установить площадки петель.

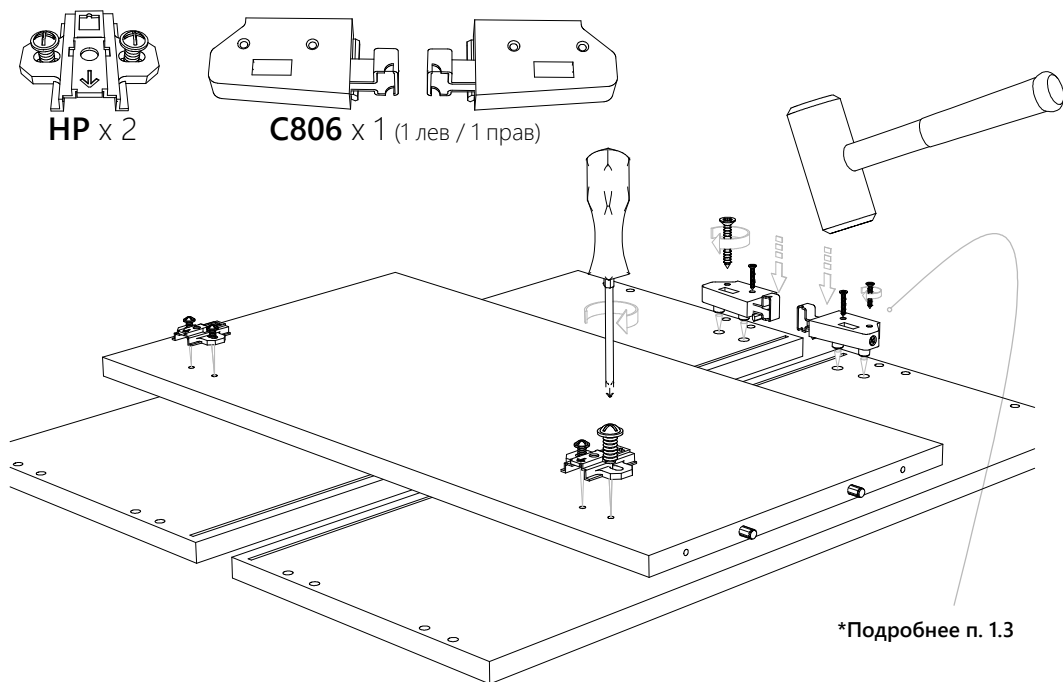

3. Шаг третий. Соединить элементы каркаса.

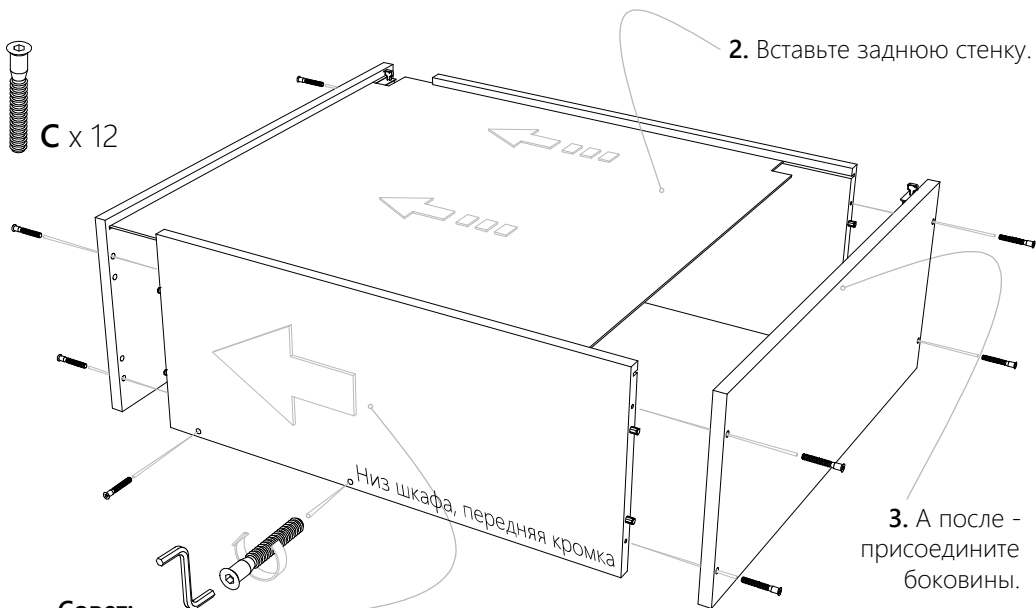

Совет:

1. Соедините сначала горизонтальные панели с передней стенкой.

4. Шаг четвертый. Установить и зафиксировать заднюю стенку.

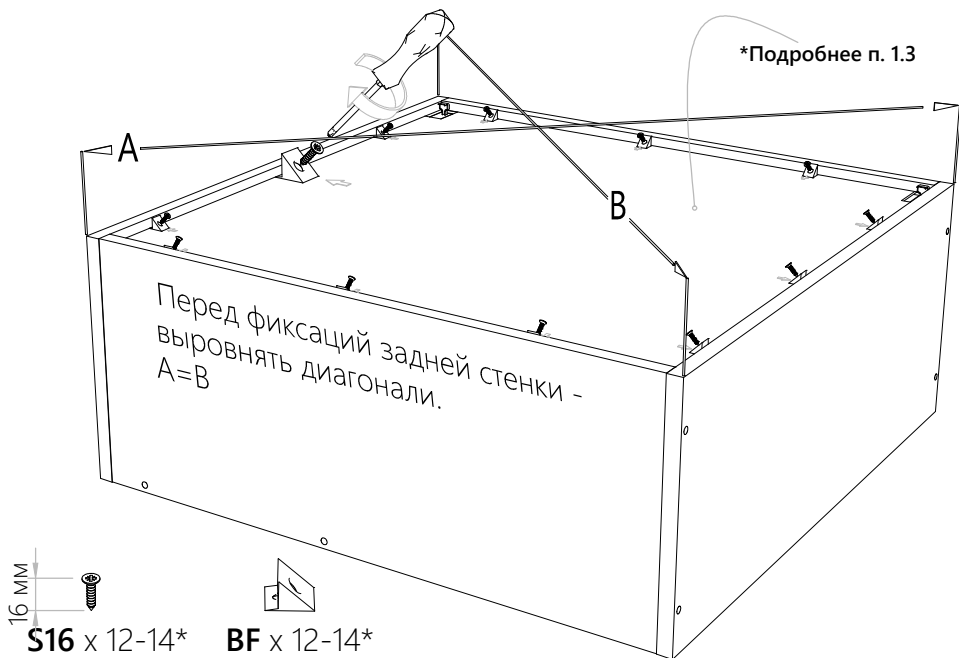

16 мм

S16 x 12-14*

BF x 12-14*

*зависит от ширины шкафа (шаг ~200 мм)

3. Принцип сборки верхних каркасов.

3.5 Шкафы "ШНУ..."

1. Шаг первый. Установить шканты в торцевые отверстия деталей.

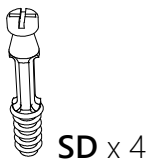
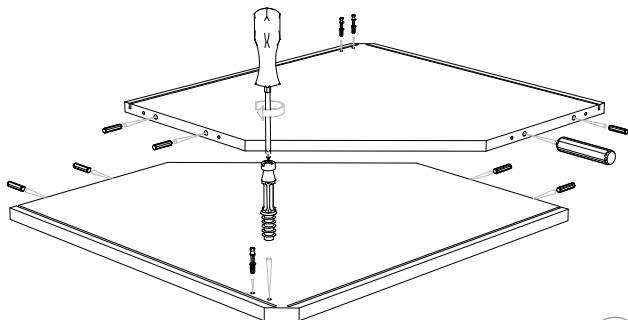

2. Шаг второй. Установить эксцентрики с одной стороны и подвес с другой.

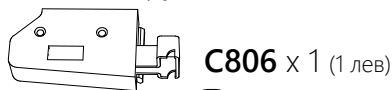

3. Шаг третий. Установить площадки петель.

Внимание!

Крепите ответные площадки петель на левую или правую боковину в зависимости от открывания двери. В случае распашных дверей - на обе боковины.

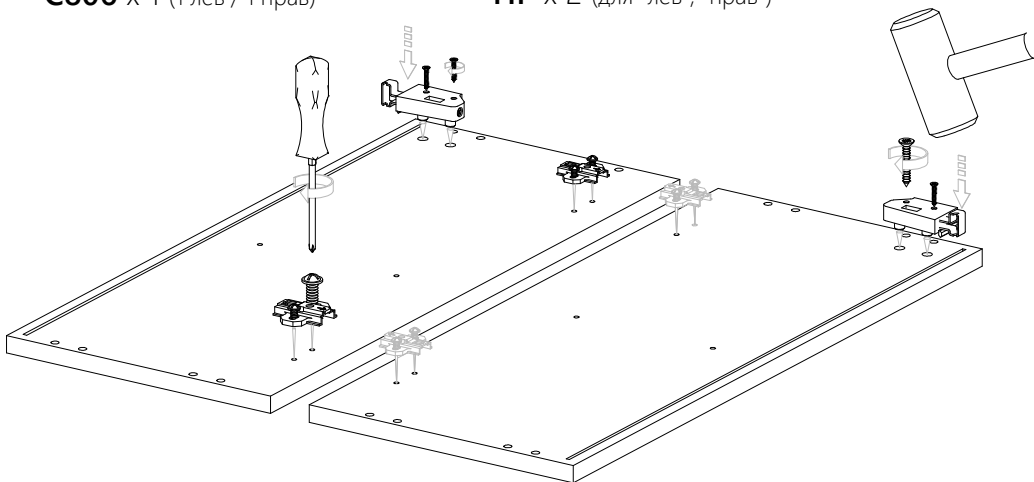
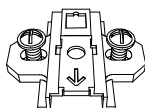
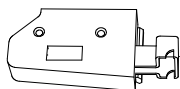

3. Шаг четвертый. Соединить поочередно элементы каркаса.

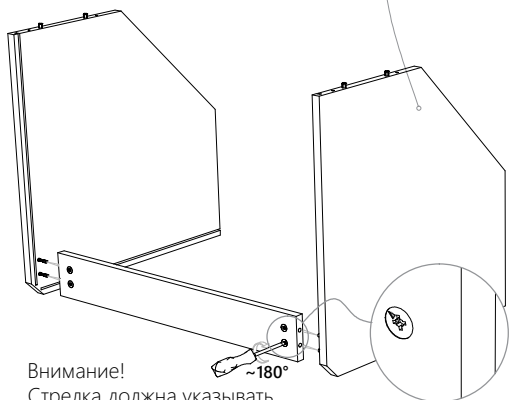

Внимание!
Стрелка должна указывать
внутри детали.

1. Соедините сначала горизонтальные
панели с задней царгой.

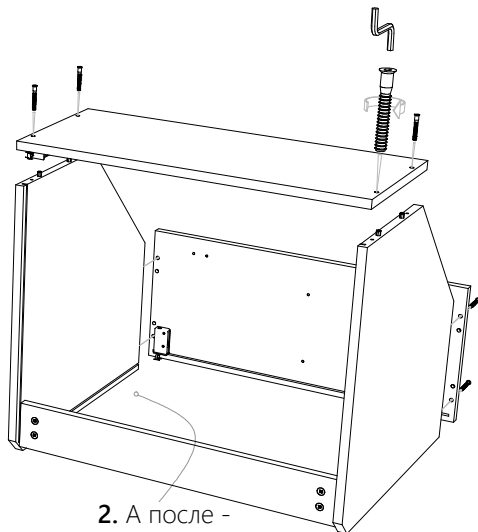

2. А после -
присоедините боковины.

4. Шаг четвертый. Установить и зафиксировать заднюю стенку.



N x 10



BF x 6

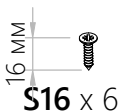

S16 x 6

Из-за особенностей формы каркаса используйте подручные средства в качестве "подкладки" (высота ~295мм). И поочередно зафиксируйте задние стенки, соблюдая диагональ.

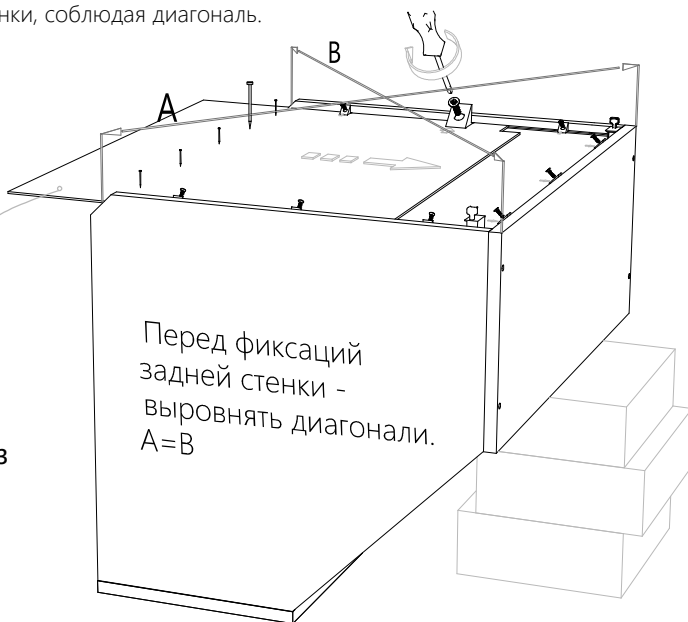

Подробнее п. 1.3

Перед фиксации
задней стенки -
выровнять диагонали.
 $A=B$

4.1 Установка верхних шкафов на место эксплуатации.

1. Установочные размеры, разметка.

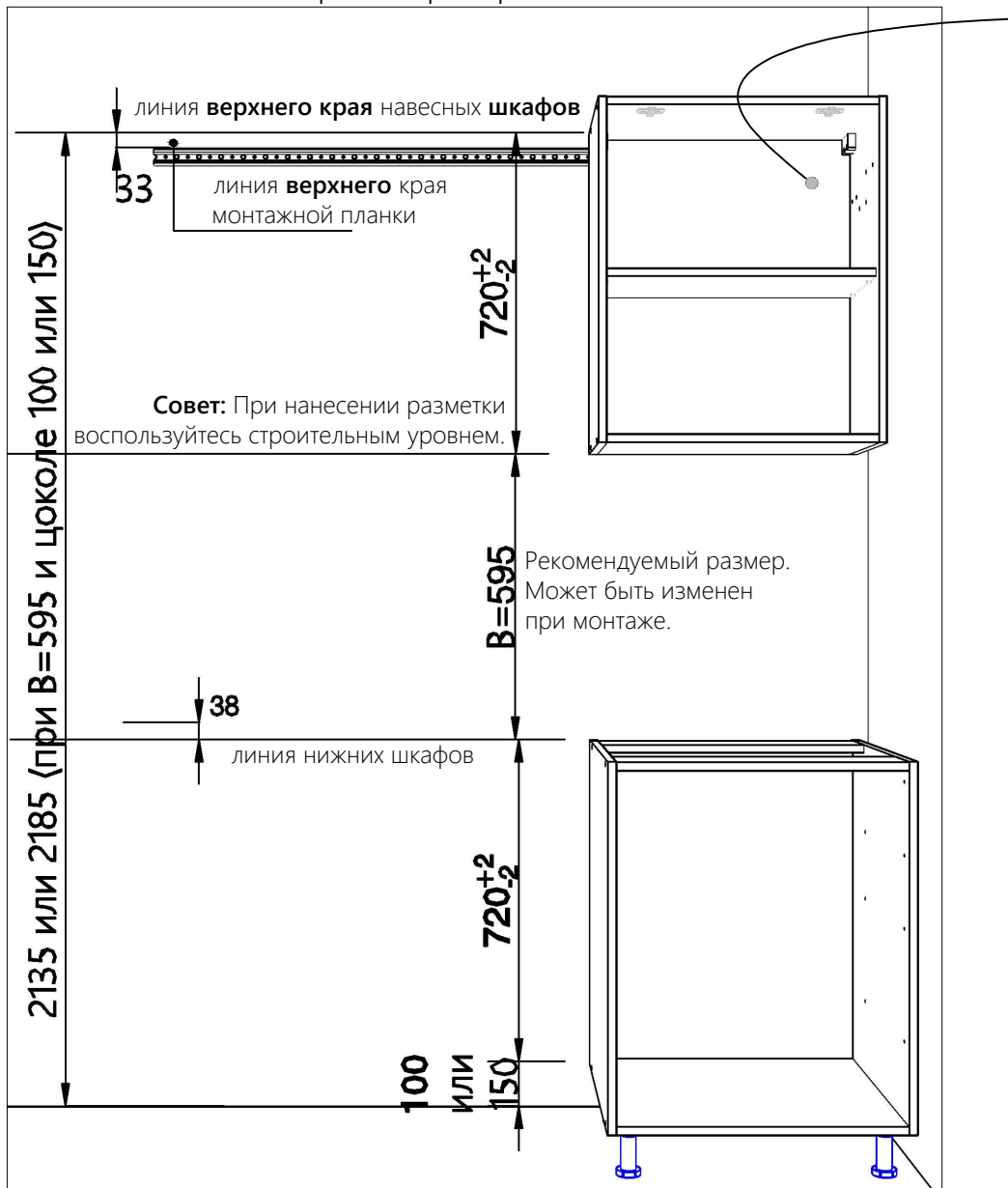

Важно! Монтажную планку следует крепить дюбелями, соответствующими материалу стены. На один шкаф должно приходиться не менее 3-4 дюбелей.

2. Монтажная ситуация 1:

Низ шкафа опирается на плитку (скинали и т.д.). Верх шкафа - на цельную монтажную планку, компенсируя толщину материала снизу.

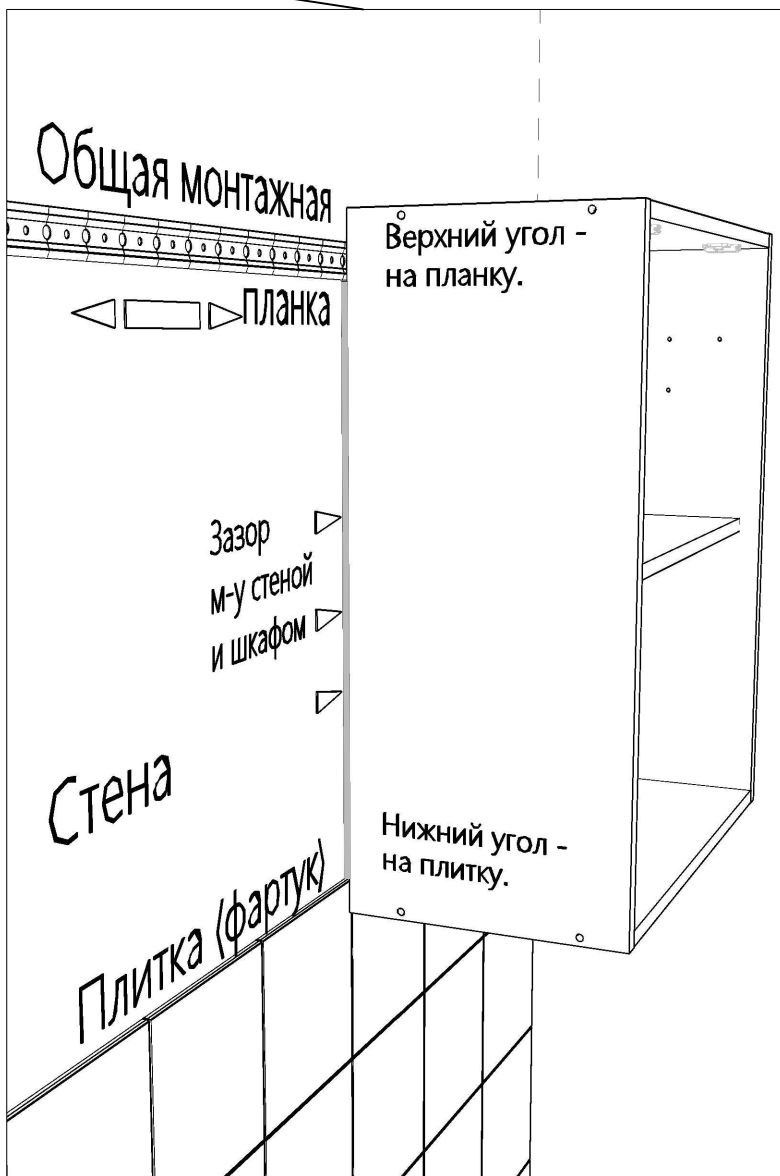

3. Монтажная ситуация 2:

Верх и Низ Шкафа вплотную прилегает к стене по всей плоскости.

Монтажную планку необходимо делить.



Вид сверху.

(Верхний пол скрыт)

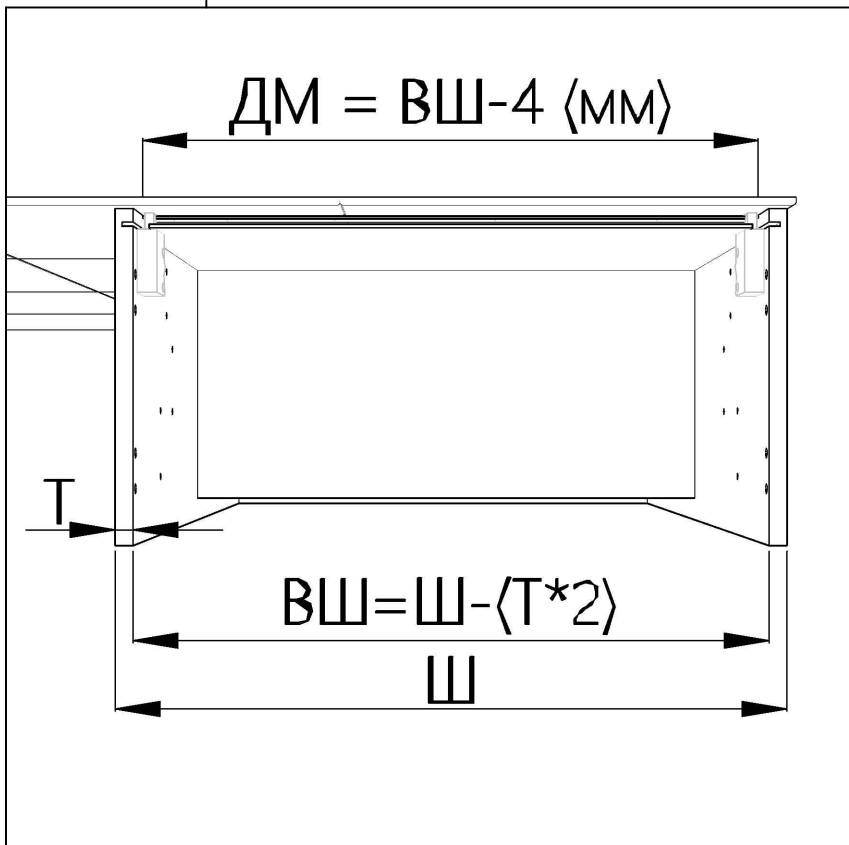

Ш - Фактическая ширина шкафа.

ВШ - Внутренняя ширина.

ДМ - Длина отрезка монтажной планки.

Т - Толщина материала боковины шкафа (18 мм).

Важно!

Монтажную планку следует крепить дюбелями, соответствующими материалу стены.

На один отрезок монтажной планки должно приходиться не менее 2-3 дюбелей.
(Дюбеля в комплекте не поставляются)

4.2 Монтаж навесных шкафов. Общие рекомендации.

1. Навешивание на монтажную планку.

Совет: Начинайте от внутреннего угла.

Перед началом навешивания шкафов убедитесь, что:

1. Монтажная планка жестко закреплена на необходимом уровне (см. п. 4.1).
2. Каркасы верхних шкафов полностью собраны (см. п. 3).

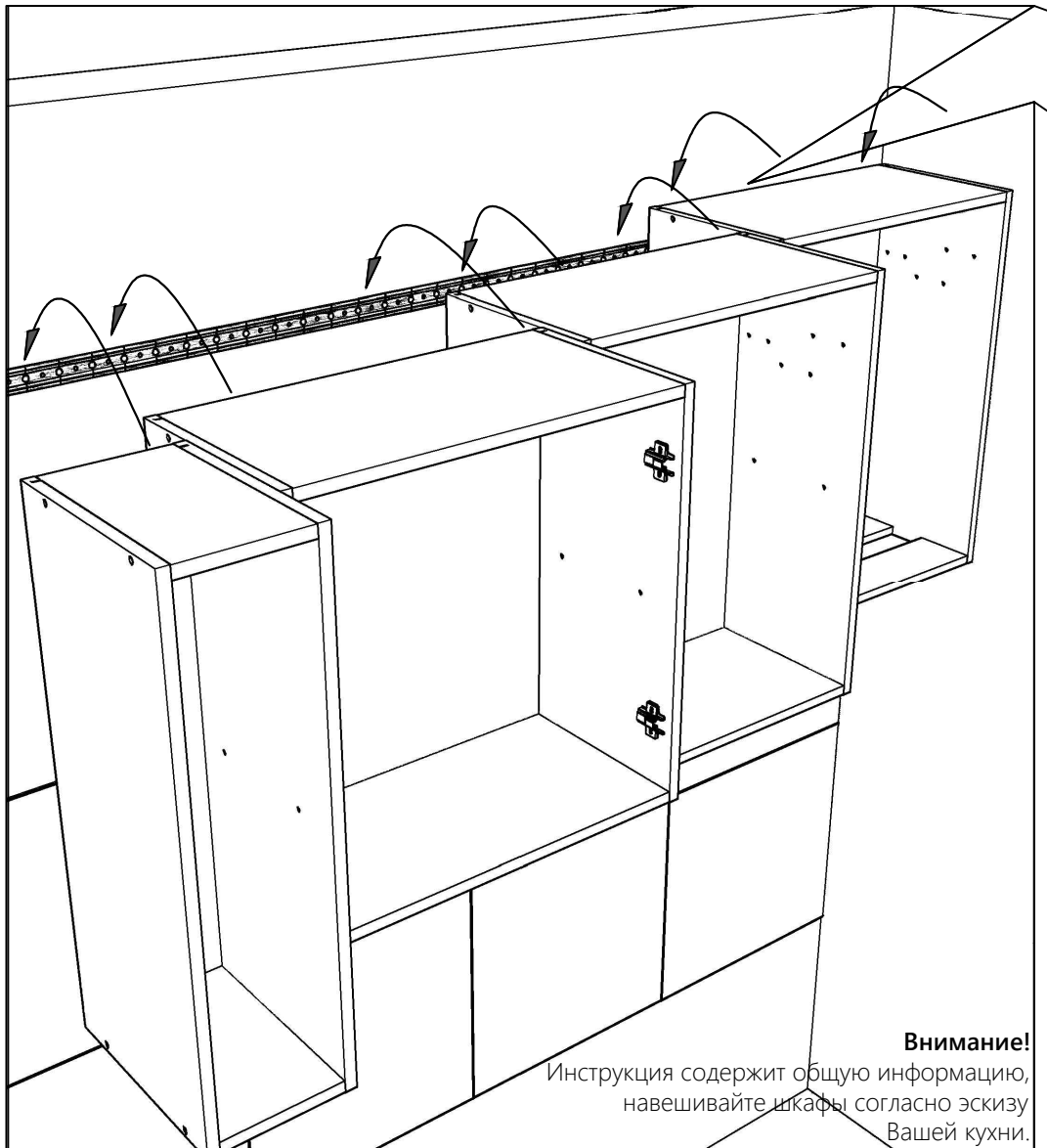

Внимание!

Инструкция содержит общую информацию, навешивайте шкафы согласно эскизу Вашей кухни.

Вид сбоку.

(Левый бок скрыт)

Убедитесь, что подвес шкафа зашел в зацепление с монтажной планкой.

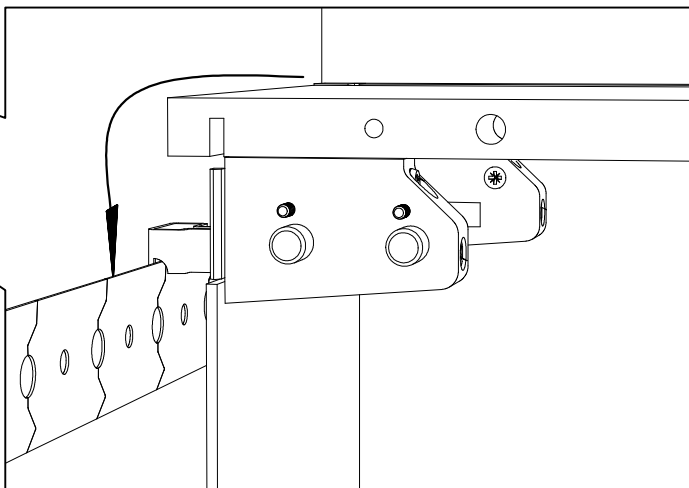

Измерьте уровень шкафов во всех плоскостях
При необходимости отрегулируйте поочередно
подвесы в каждом шкафу.

Регулируйте по одному винту и каждый раз перепроверяйте уровень.

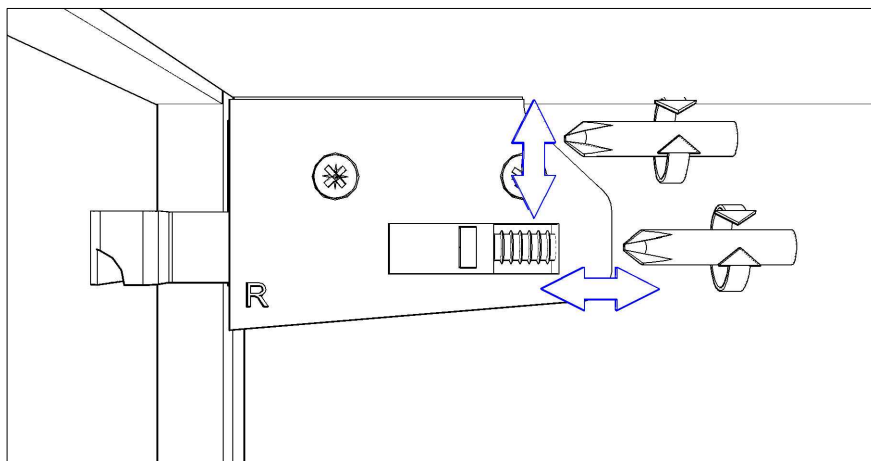

2. Фиксация положения подвешенных шкафов.

Перед фиксацией убедитесь, что все каркасы расположены строго горизонтально (для контроля используйте строительный уровень).

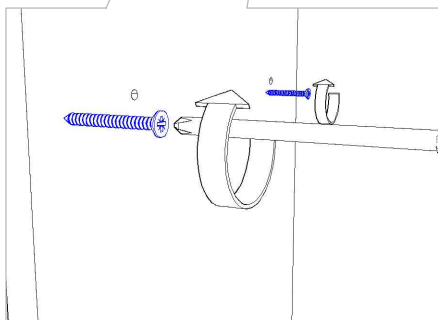
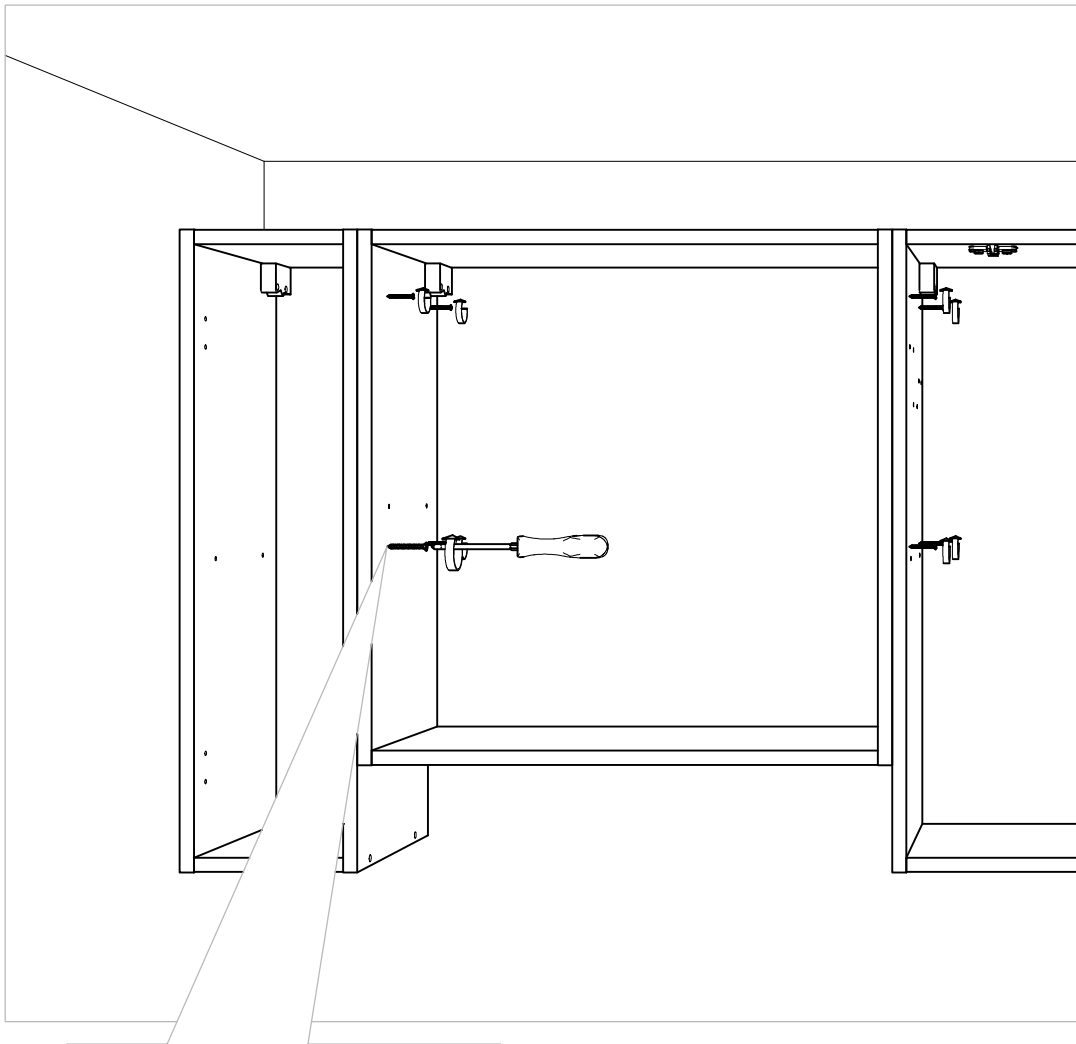

Соединяйте каркасы используя шурупы 3.5x30 (поставляются в комплекте).

По 4 штуки на одну боковину.

Предварительно сделайте наметки шилом $\varnothing 3$ в месте крепления.

Внимание!

Не пережимайте шуруп, чтобы он не прошел насквозь.

Совет:

Для того, чтобы скрыть места соединений:

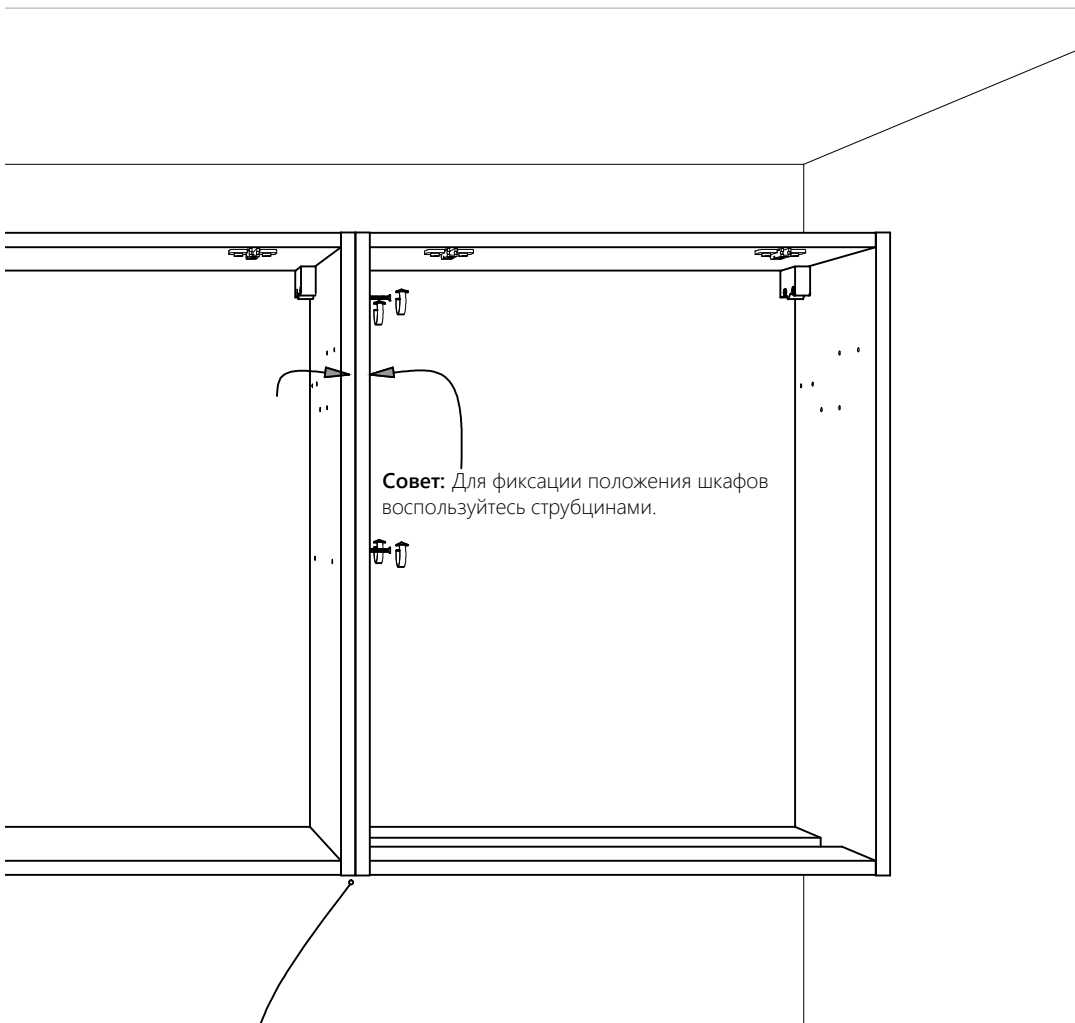

Совет: Для фиксации положения шкафов воспользуйтесь струбцинами.

Следите, чтобы не было перепадов в месте стыков бочков соседних шкафов

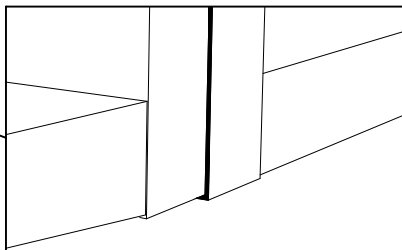

Вкручивайте шуруп там, где его скроет полка или непосредственно за площадками для петель.
В так случае шурупы будут менее заметны.

4.3. Монтаж нижних шкафов. Общие рекомендации.

1. Позиционирование нижних шкафов относительно стены и столешницы.

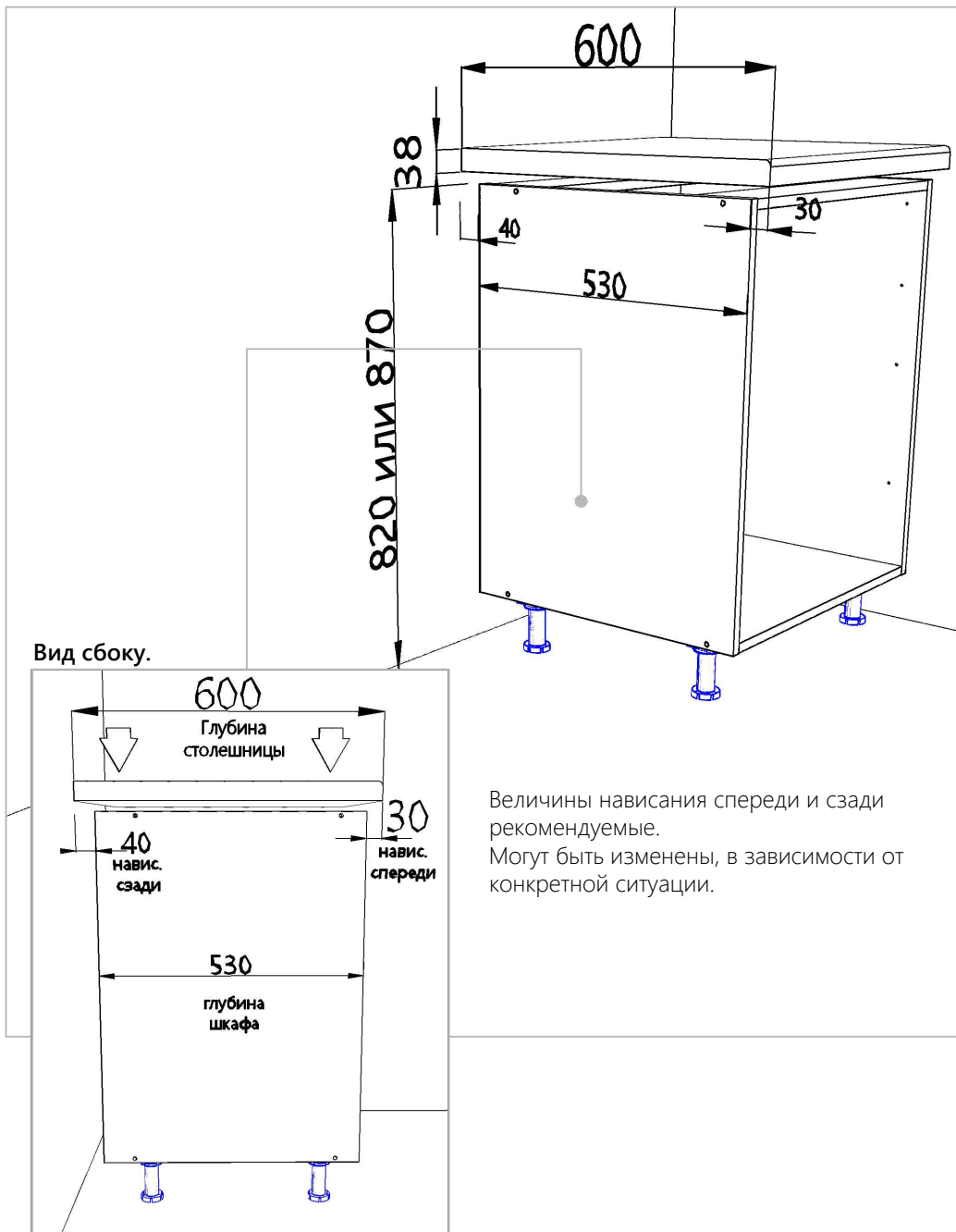

2. Установка нижних шкафов на место эксплуатации.

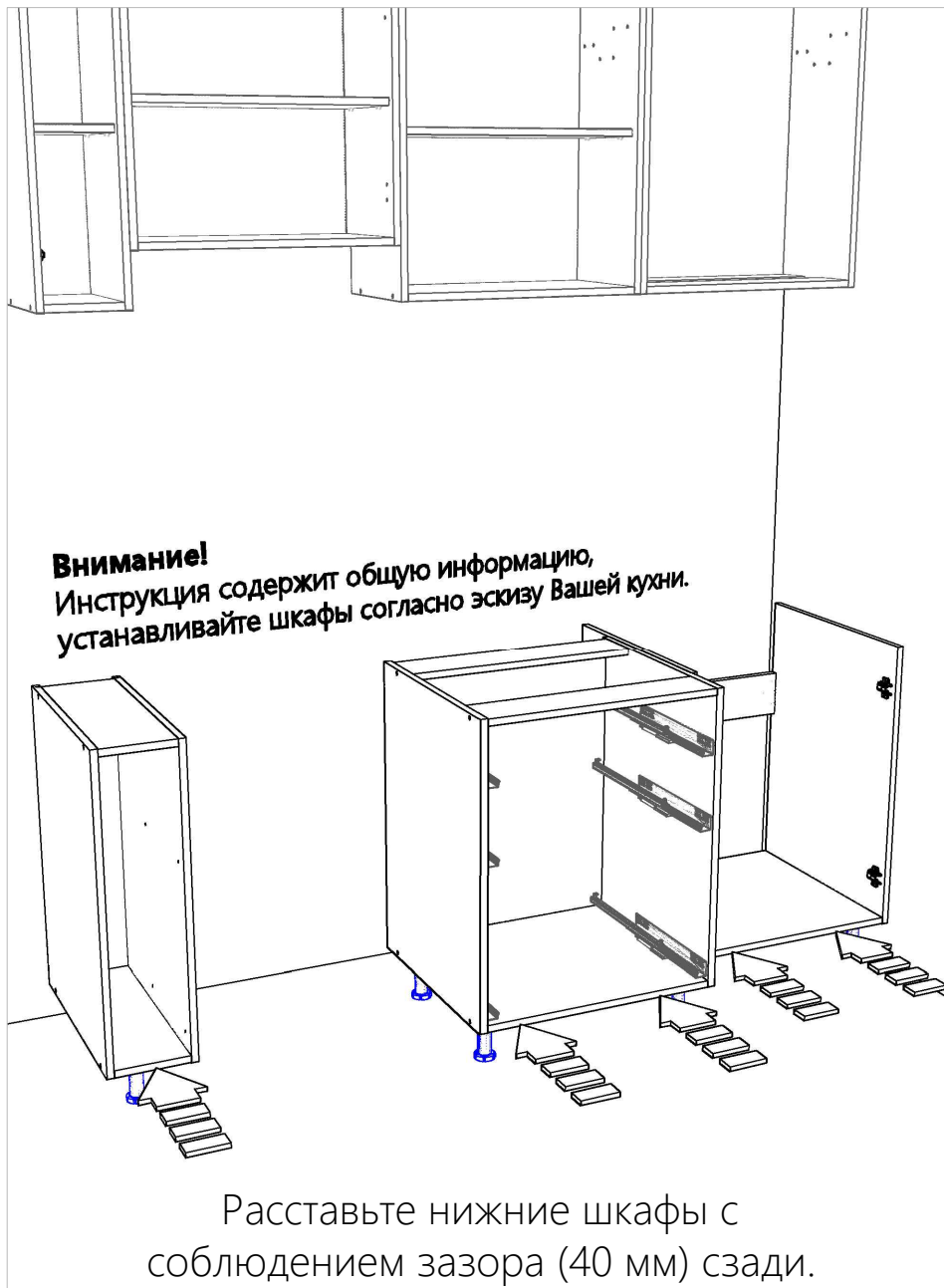

5.1. Монтаж столешницы

1. Укладка столешницы.

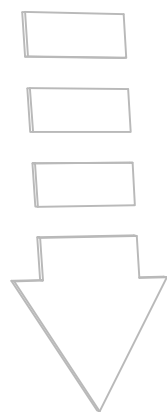

Соедините каркасы между собой, аналогично верхним шкафам (см. п 4.2.2)

Совет: Для фиксации положения шкафов воспользуйтесь струбцинами.

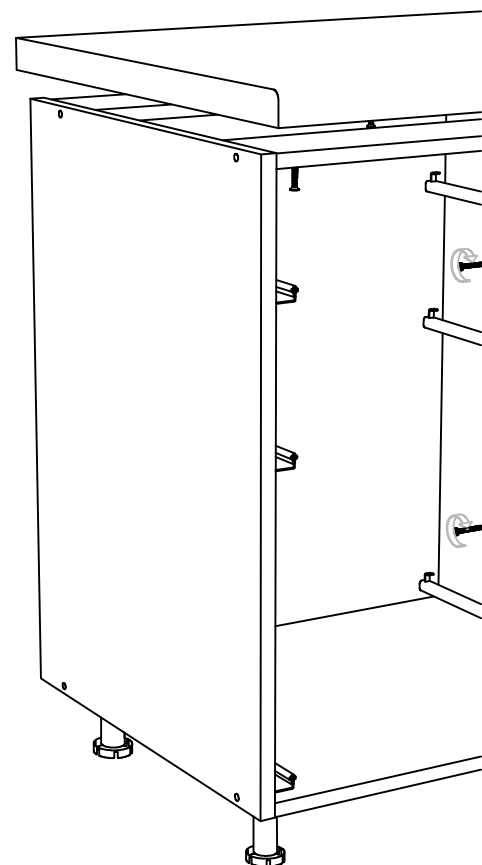
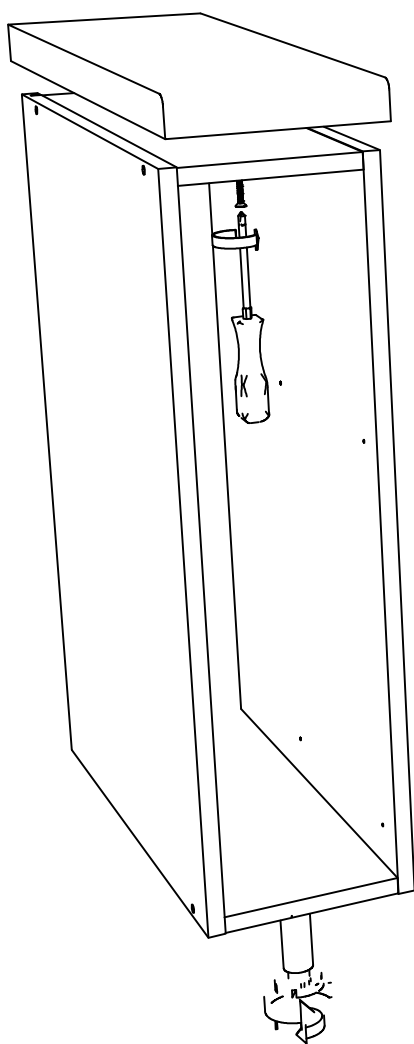

Внимание!

Перед фиксацией столешницы:

1. Решите, будет ли Вам удобно делать вырезы под мойку и варочную поверхность на закрепленной поверхности (см. п.5.2).

При необходимости - сначала сделайте вырезы, потом переходите к фиксации столешницы.

2. Выставьте необходимое нависание спереди и сзади (см. п.4.3).

3. Столешница и нижние шкафы должны быть выставлены по горизонтали по ширине и глубине (для контроля используйте уровень).

2. Фиксация столешницы

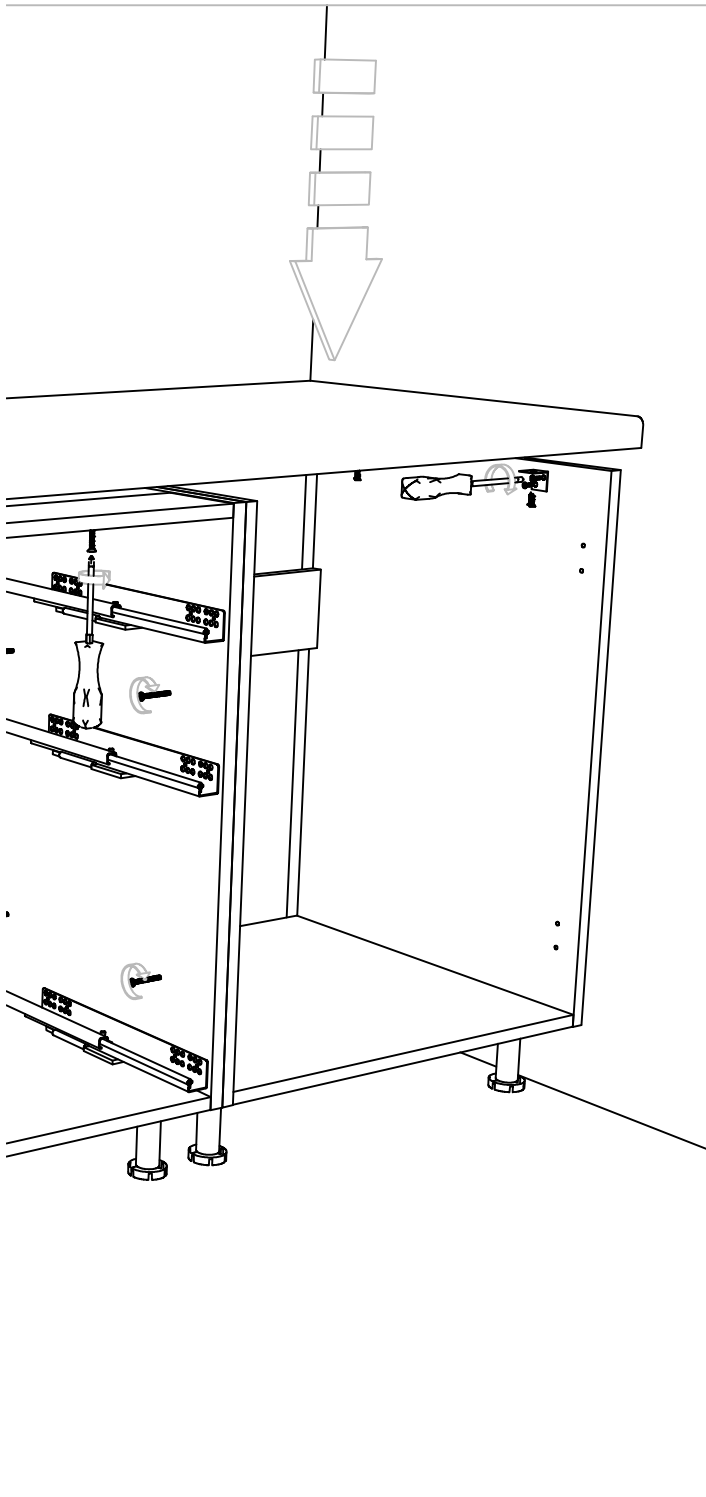

Угловая столешница.

Итоговый вид спереди с торца.

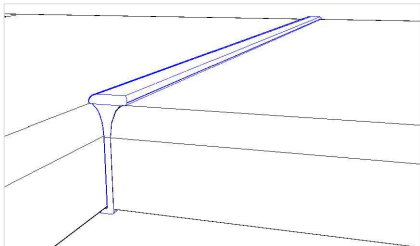

Совет: Перед прикручиванием планки немного раззенкуйте отверстия под шурупы, чтобы максимально плотно состыковать планку с основной столешницей.

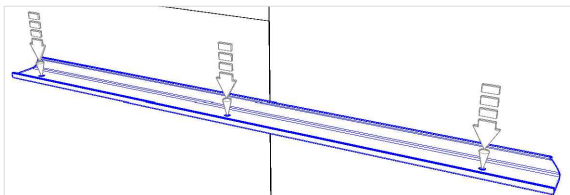

1. Закрепите стыковочную планку на торце пристыковываемой столешницы. Используйте шурупы 3,5x30

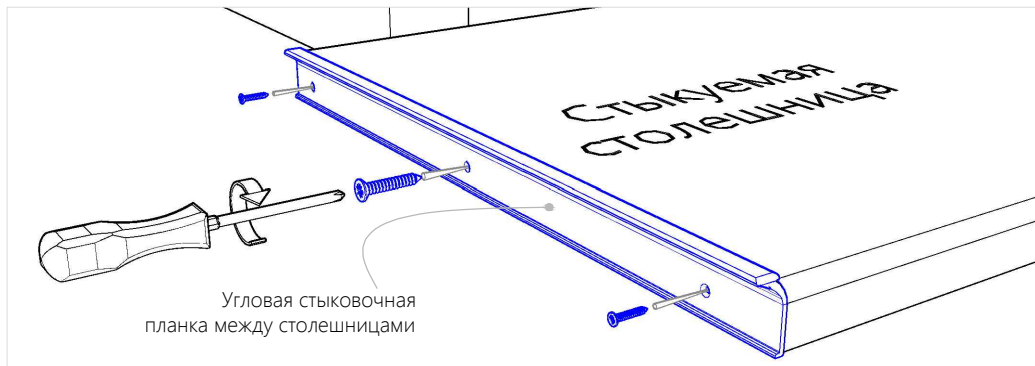

2. Составьте столешницы с соблюдением нависаний спереди и сзади.

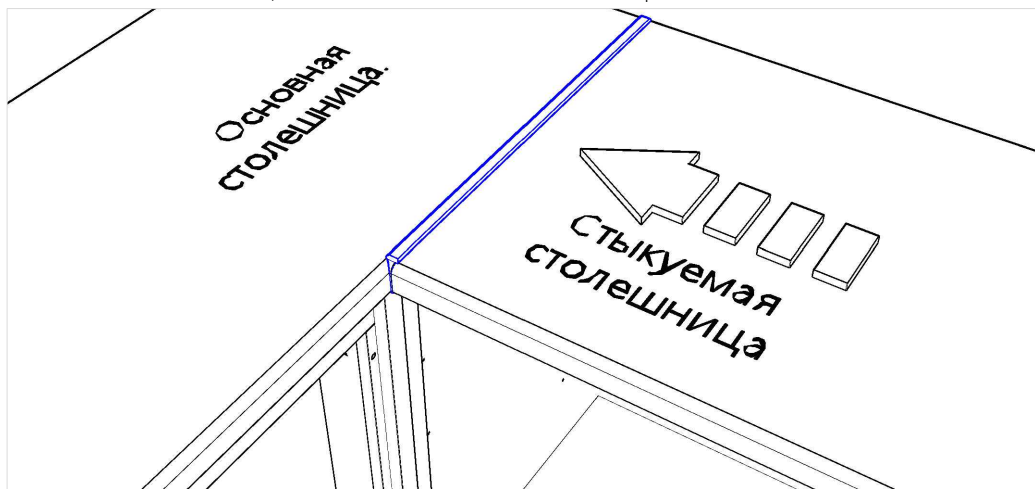

Внимание!

В процессе фиксации столешниц и нижних шкафов поддерживайте максимальное прижатие стыкуемых элементов. Где возможно - используйте струбцины.

5.2. Врезка мойки/варочной поверхности.

Установка происходит по одному принципу.

Шаг первый. Самостоятельно разметьте необходимое отверстие/вырез.

Либо воспользуйтесь прилагающимся к мойке/варочной пов-сти шаблоном.

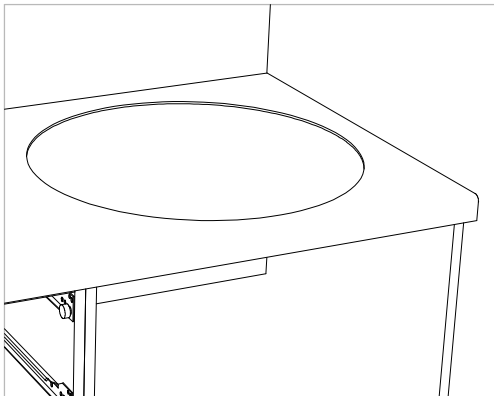

Шаг второй. Внутри границ разметки просверлите отверстие такого диаметра, чтобы можно было завести в него пилку лобзика.

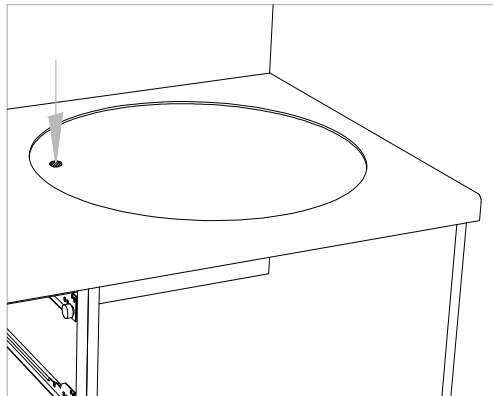

Шаг третий. Вырежьте лобзиком отверстие по разметке.

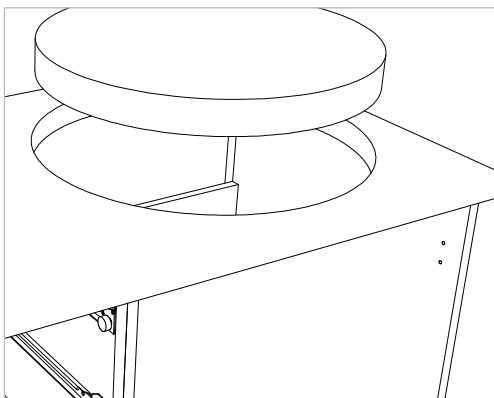

Шаг четвертый. Края вырезанного отверстия необходимо **тщательно обработать** санитарным силиконом. После высыхания - установите мойку/варочную пов-сть.

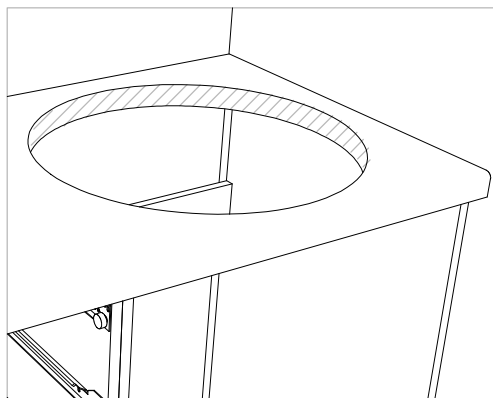

Разбухание столешницы при недостаточной обработке **НЕ ЯВЛЯЕТСЯ ГАРАНТИЙНЫМ СЛУЧАЕМ.**

Внимание!

В этом разделе приведены общие рекомендации по установке.

Обязательно изучите инструкцию, прилагаемую к мойке и варочной поверхности.

Соблюдайте расстояния до прилегающих поверхностей, которые там указаны и прочие рекомендации.

6.1. Монтаж распашных дверей (Двери с открыванием "вверх"). Регулировка фасада

1. Установить чашки петель в фасад.

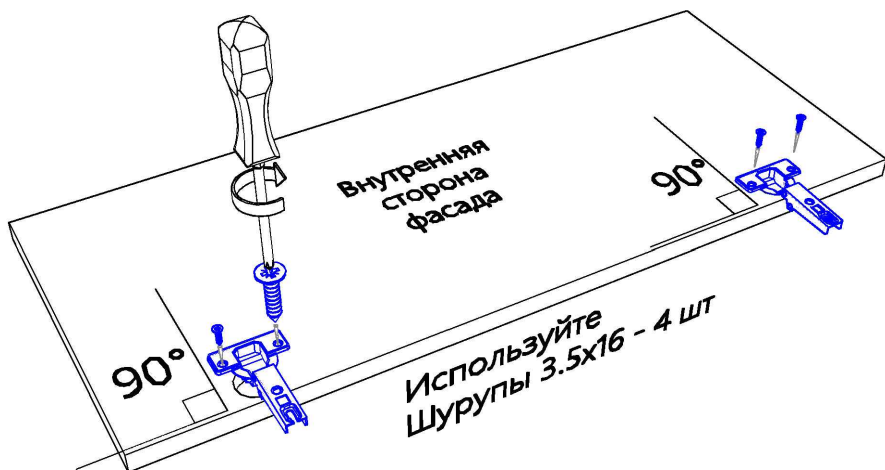

2. (При наличии в комплекте полки)
Вложите её в каркас на полкодержатели.

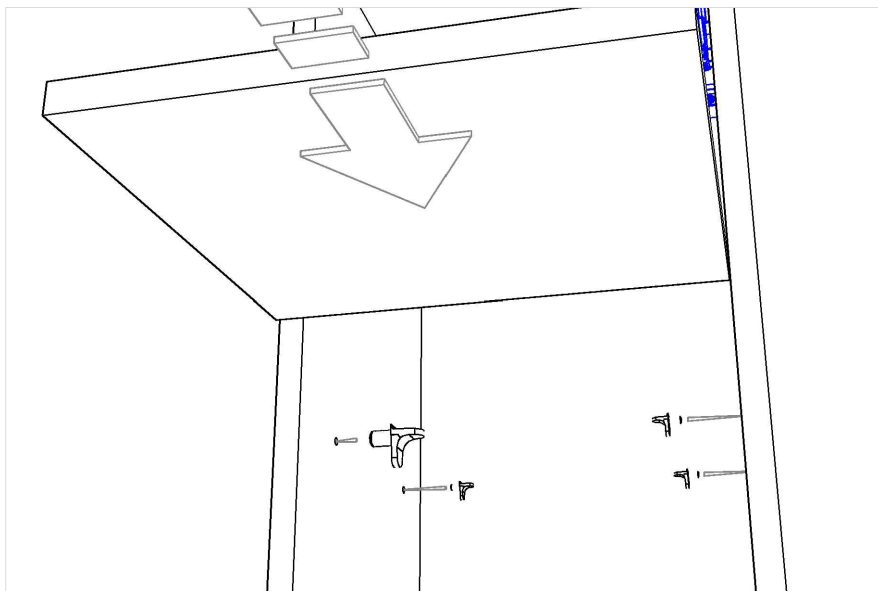

3. Соедините чашки на фасаде с ответными планками на каркасе шкафа.

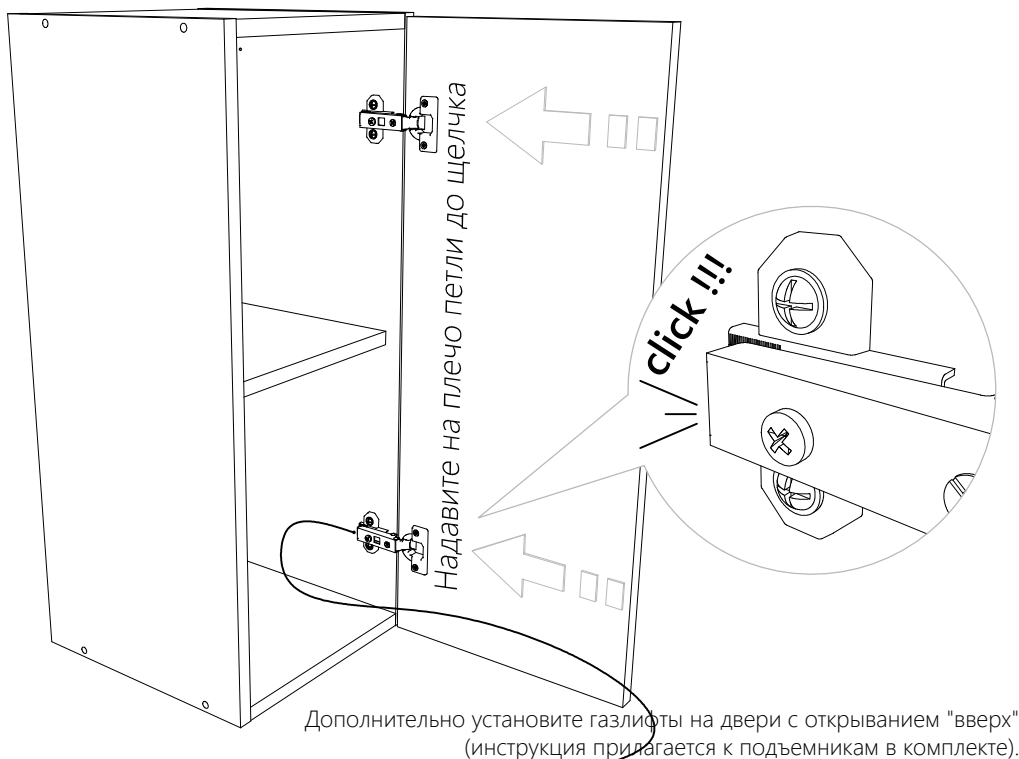

Снятие петли: Нажмите с тыльной стороны петли и отведите петлю вперед и в сторону.

4. При необходимости отрегулируйте фасад до получения равномерных зазоров по периметру.

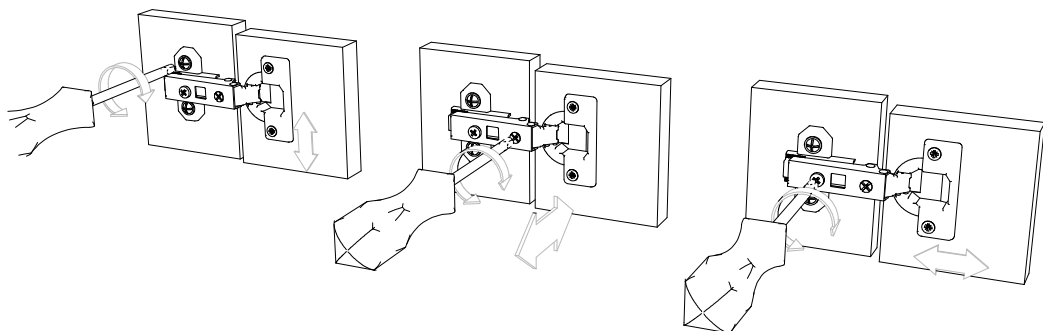

6.2. Сборка выдвижных ящиков. Монтаж фасада.

6.2.1. Сборка ящика МЕТАВОХ (шкаф "ШЛГП")

1. Шаг первый. Установите на фасад крепление МЕТАВОХ

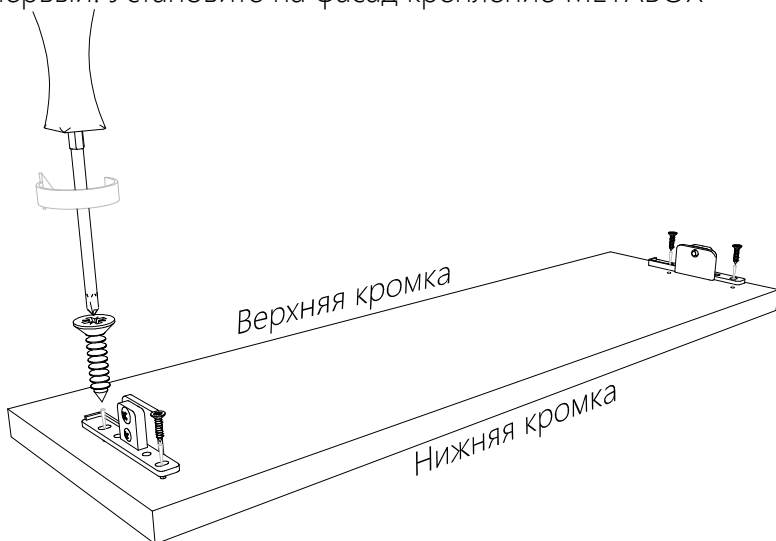

2. Шаг второй. Соединить дно и тыл с металлическими боковинами ящика.

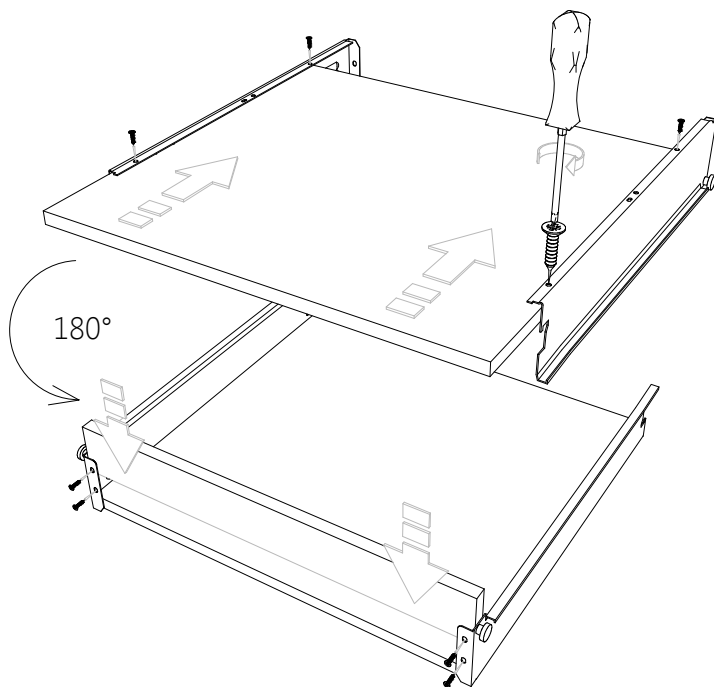

3. Шаг третий.

Соединить фасад с боковинами

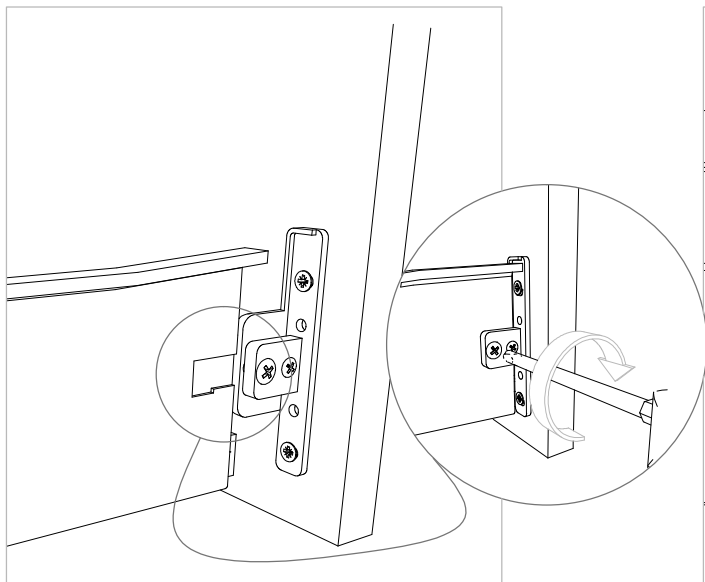

Регулировка



4. Шаг четвертый.

Установите ящики в каркас шкафа.

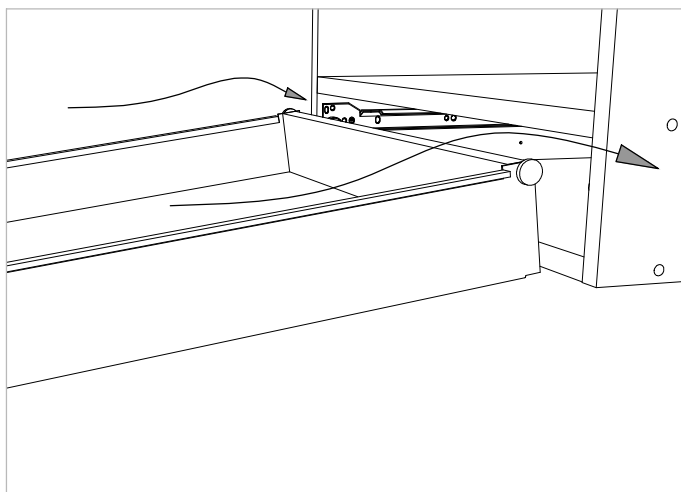

6.2.2. Сборка ящика Quadro (шкафы "ШЛШ", "ПЛДШ")

1. Шаг первый. Установите шканты в торцевые отверстия.

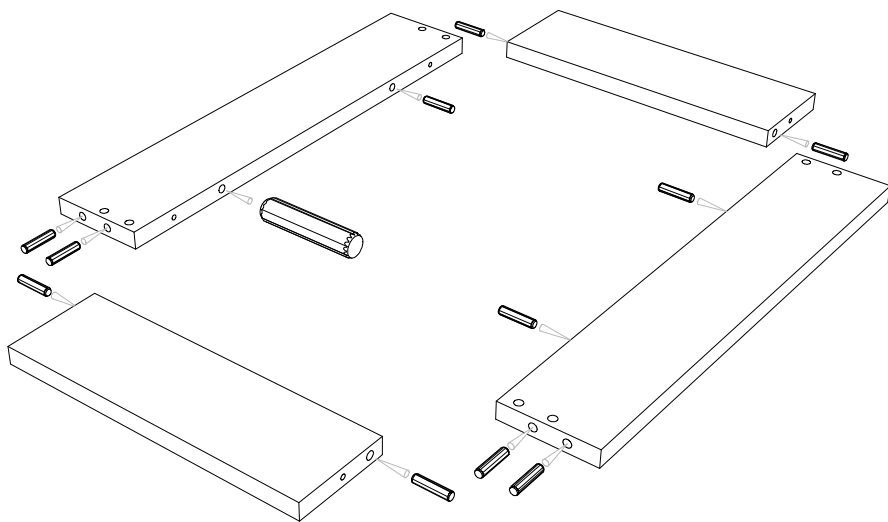

2. Шаг второй. Соединить детали ящика.

На дно ящика присоединить крепежный элемент направляющей.

Внимание!

следите за тем, чтобы шканты были с той стороны, где до 1-го отверстия коннектора 175 мм

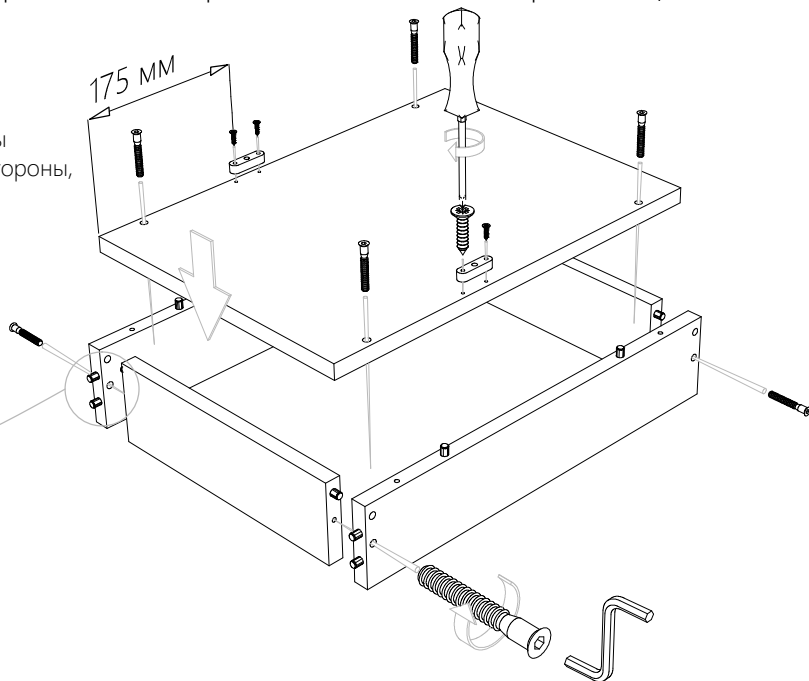

3. Шаг третий. Присоединить фасад ящика.

На тыл ящика присоединить крепежный элемент направляющей.

1. Сопоставьте отверстия на фасаде со шкантами на ящике.

2. Закрепите фасад шурупами изнутри.

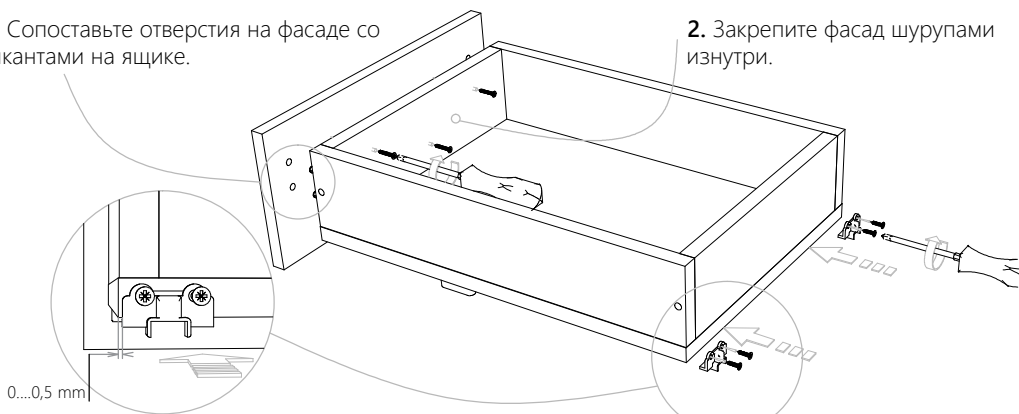

4. Шаг четвертый. Установить ящик на направляющие в шкафу.

! следите чтобы "коннекторы" вошли в зацепление.

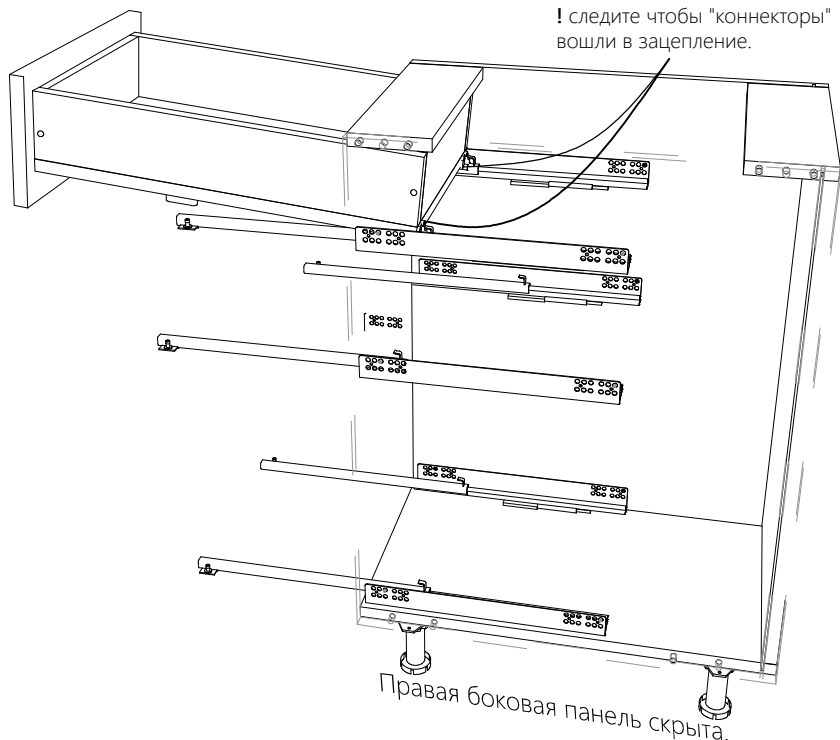

Далее более подробно показана регулировка ящика по высоте и как правильно соединить "коннекторы".

**Вам необходимо присоединить
ящик к направляющим в 4-ех
точках (2 сзади/2 спереди-снизу)**

1 Вид сзади, изнутри

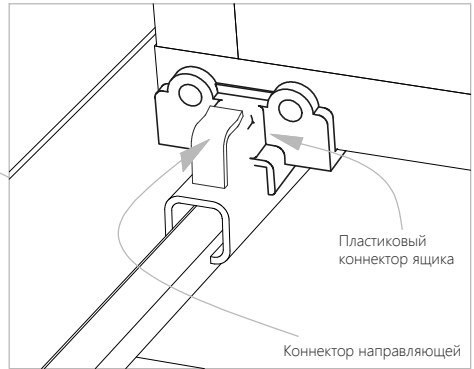

2 Вид снизу



3 Регулировка зазора

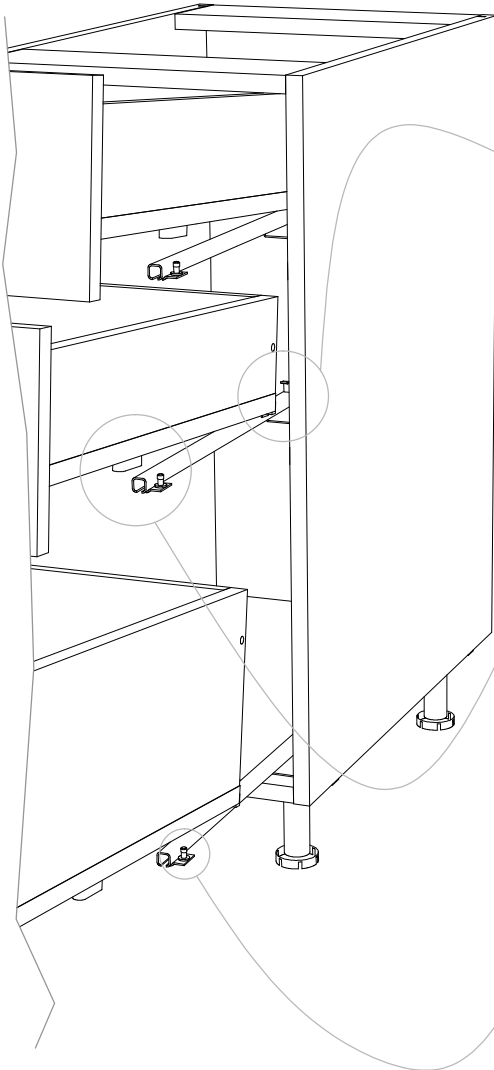
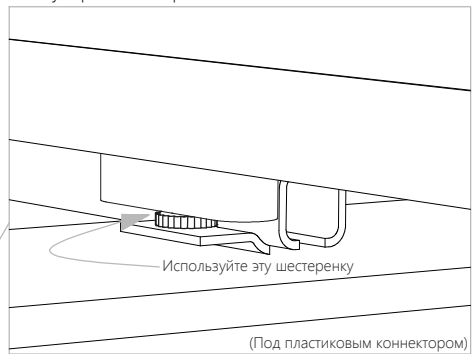

6.3. Монтаж выдвижной корзины. (карго)

!!! Приведены общие рекомендации, перед установкой обязательно изучите прилагаемую в комплекте с карго инструкцию.

1. Установить корзину на направляющие.

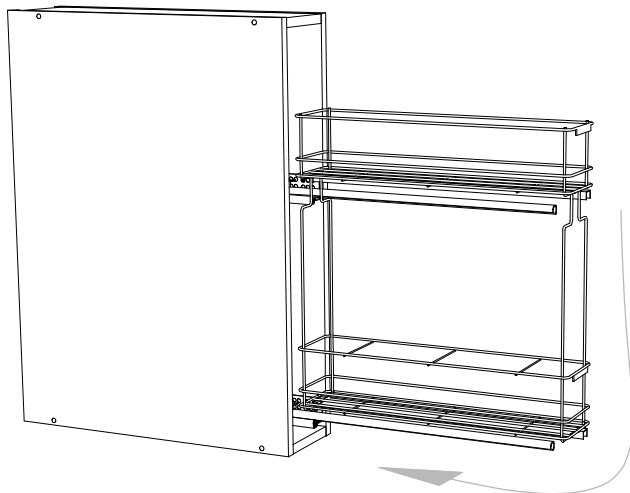

2. Установить крепление корзины на фасад.

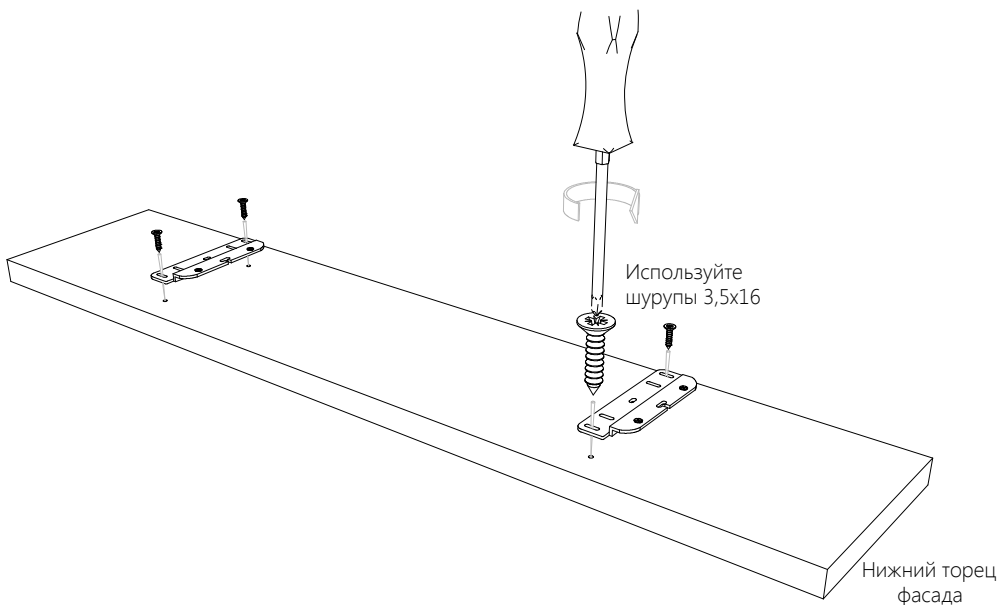

3. Установить фасад на корзину, зафиксировав средний винт.

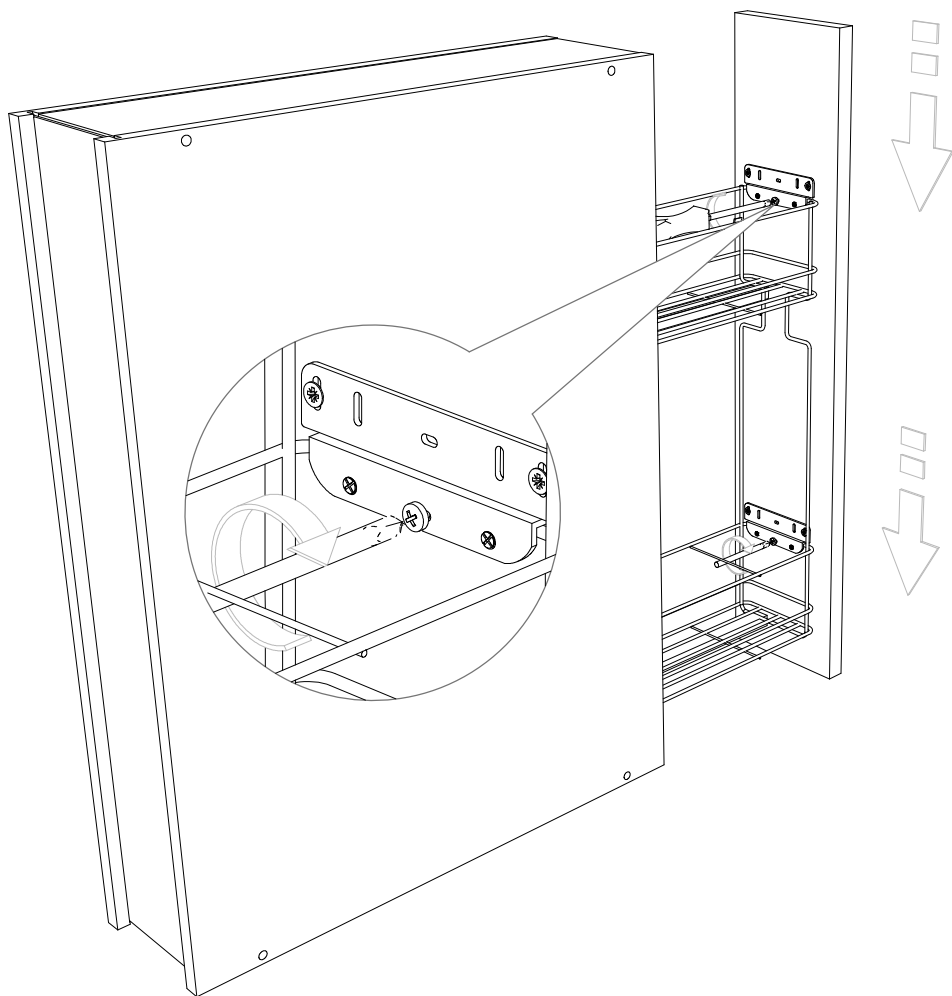

4. Отрегулировать фасад, руководствуясь инструкцией, прилагаемой к комплекту карго.

7.1. Монтаж кухонного плинтуса (отбортовки).

Шаг первый. Начните от угла кухни:

1. Установите внутренний угол плинтуса.
2. Вложите в него плинтус, отметьте на каком расстоянии необходимо его обрезать (с учетом того, что ещё будет установлена торцевая заглушка).

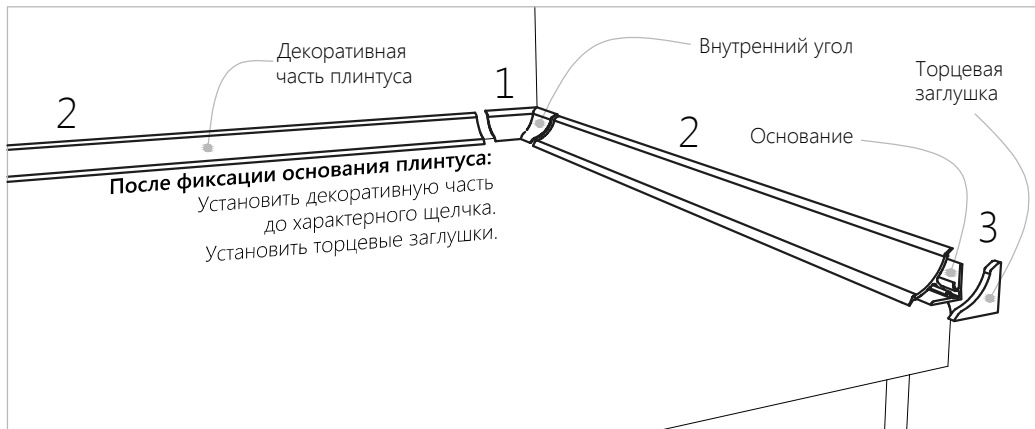

Шаг второй. Обрежьте плинтус, соблюдая прямой угол реза.

Шаг третий.

Отсоедините декоративную часть плинтуса от крепления.

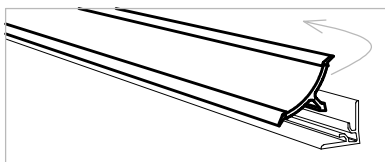

Шаг четвертый. Плотнo прижав к стене, закрепите основание плинтуса на столешнице, используя шурупы 3.5x16.

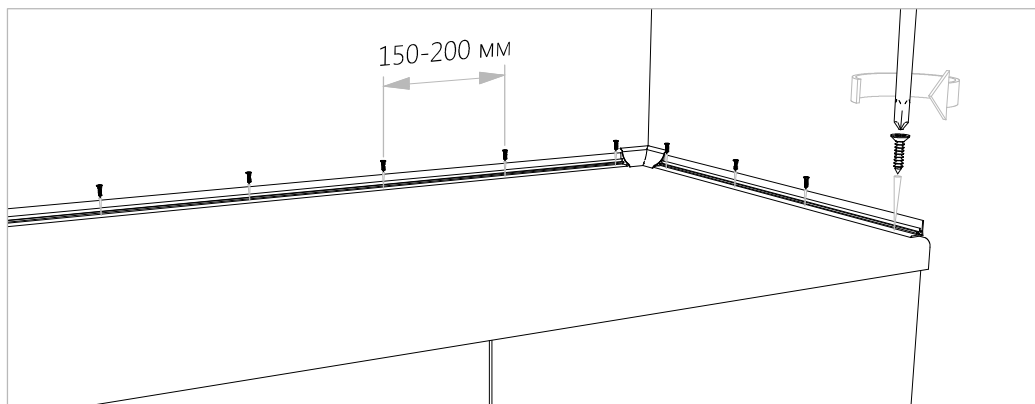

7.2. Монтаж цоколя.

Шаг первый. Приложив цоколь к опорам, нанесите на внутреннюю сторону разметку для крепления клипс.

Шаг второй.

Закрепите клипсы, используя шурупы 3.5x16.

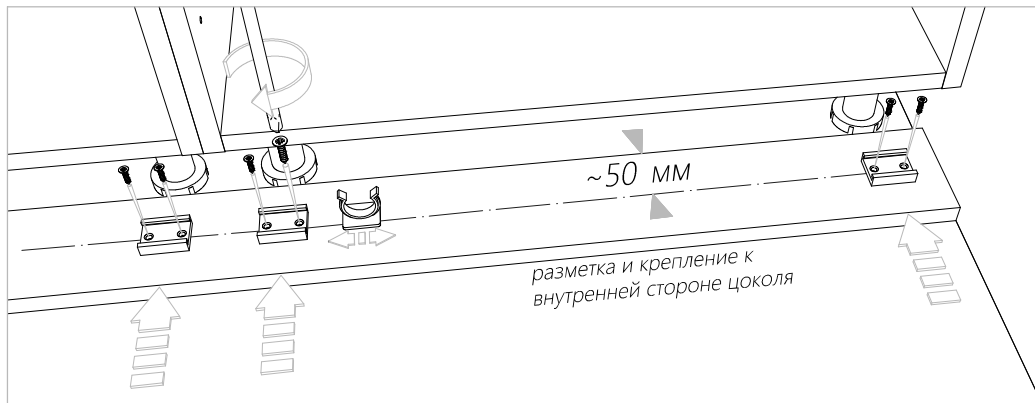

Шаг третий.

На нижний торец цоколя наденьте уплотнительную резинку (1) и установите цоколь, защелкнув клипсы к опорам (2).

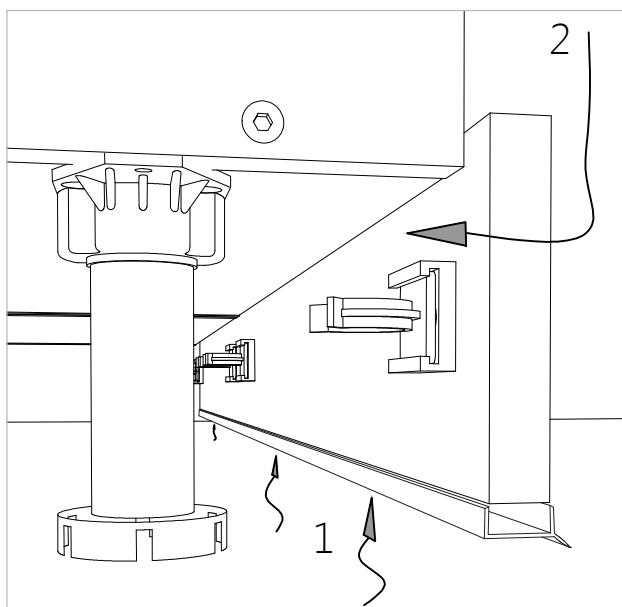

7.3. Монтаж защитной планки на шкаф ШЛГП ПЛД

Металлическая планка предназначена для защиты каркаса и фасадов от контакта с горячим воздухом, выходящим из встроенного духового шкафа. Установите планку на торцы ниши для ДШ, перед монтажом духового шкафа.

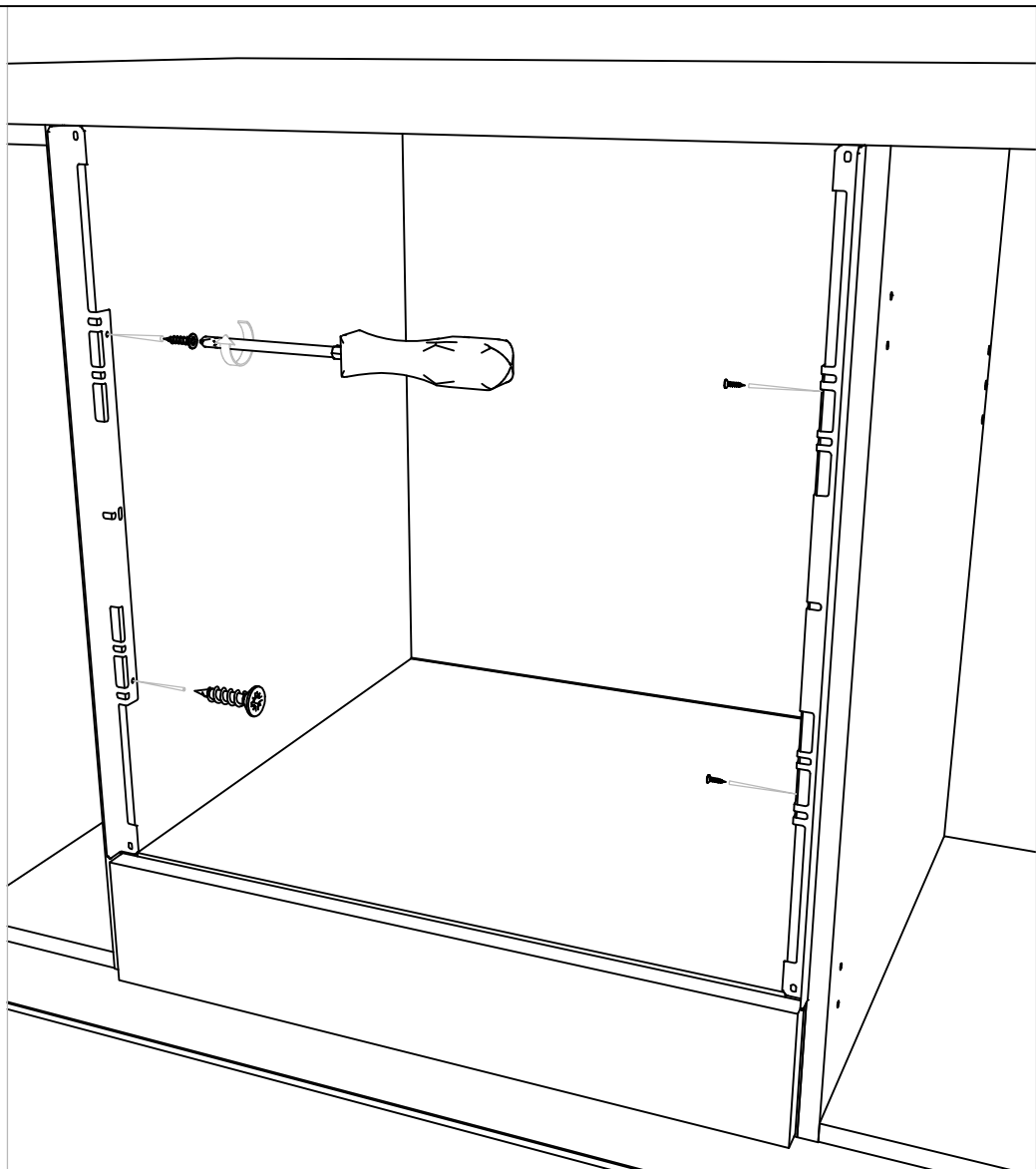

7.4. Монтаж сушки в навесной шкаф ШНС

Закрепите верхний и нижний ярус сушки в шкаф "ШНС" на удобном для Вас уровне.
Подробная инструкция поставляется в комплекте с сушкой.

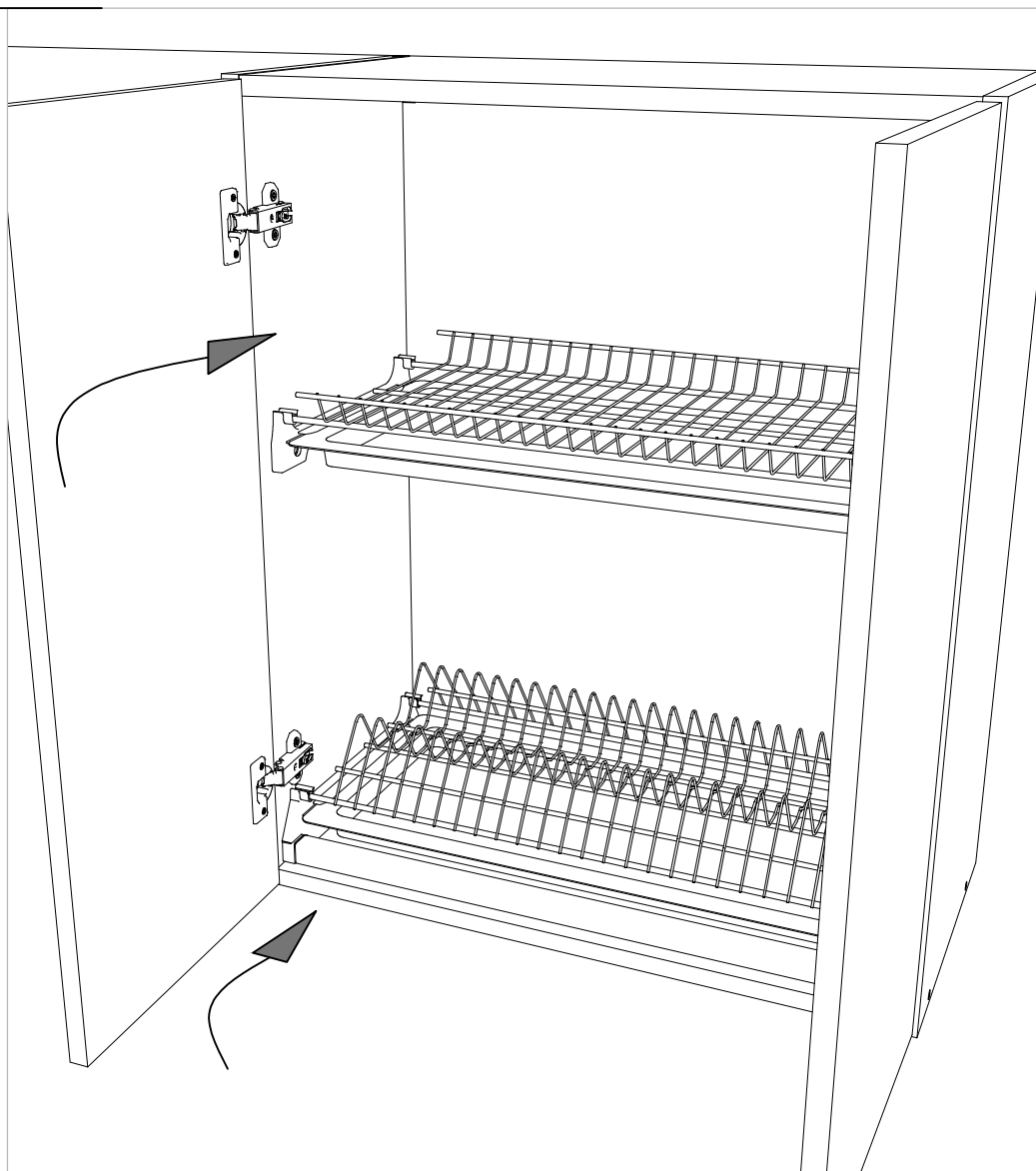

8.1. По окончанию работ.

После установки всего набора, регулировки дверей и т.д. установите декоративные заглушки на фурнитуру (подвесы шкафов, петли и пр.). Также в комплекте поставляются декоративные наклейки для маскировки шляпок конфирматов/эксцентриков/шурупов. Наклейте их на все видимые шляпки.