

Шкаф для ванной комнаты

КИТО 40x40 (R)

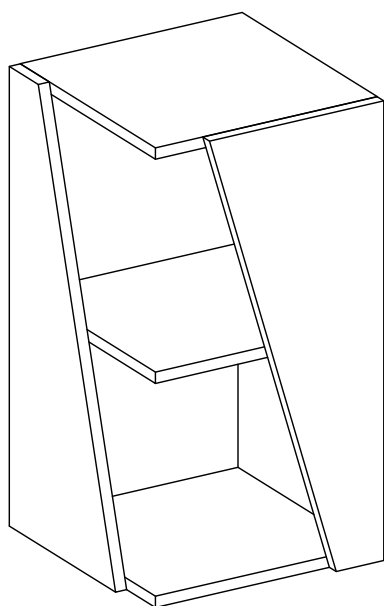

КИТО 40x40 (L)

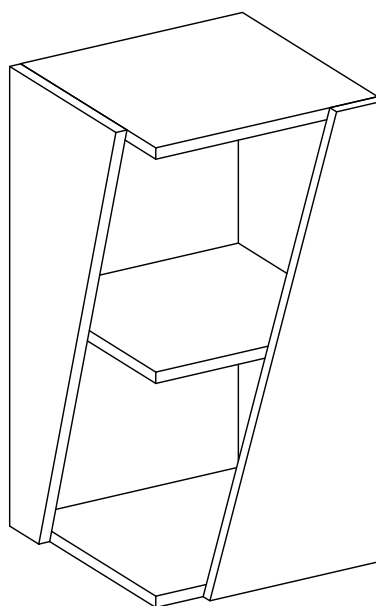

Изделие поставляется в одной упаковке.

Маркировка каждой упаковки отличается в зависимости от цвета каркаса.

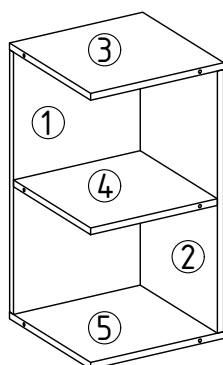

Составные части каркаса:

| Номер элемента | Наименование | Габаритные размеры, мм | | | Количество, шт |
|----------------|-----------------------|------------------------|--------|---------|----------------|
| | | Длина | Ширина | Толщина | |
| 1 | Боковая стенка левая | 694 | 382 | 18 | 1 |
| 2 | Боковая стенка правая | 694 | 363,5 | 18 | 1 |
| 3 | Крышка верхняя | 382 | 382 | 18 | 1 |
| 4 | Полик средний | 363,5 | 363,5 | 18 | 1 |
| 5 | Крышка нижняя | 382 | 382 | 18 | 1 |

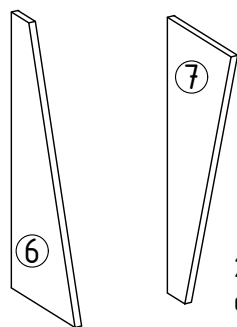

2шт
для КИТО
40x40(R)

2шт
для КИТО
40x40(L)

фасады:

| Номер элемента | Наименование | Габаритные размеры, мм | | | Количество, шт |
|----------------|--------------|------------------------|--------|---------|----------------|
| | | Длина | Ширина | Толщина | |
| 6 | Фасад (R) | 730 | 300 | 19 | 2 |
| 7 | Фасад (L) | 730 | 300 | 19 | 2 |

Фурнитура:

шкант деревянный 8x35

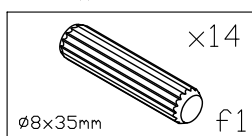

дюбель DU232

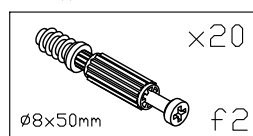

эксцентрик Rostex18

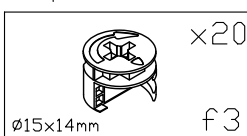

заглушка D20ж

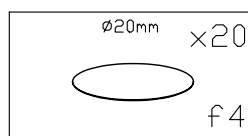

конфирмат

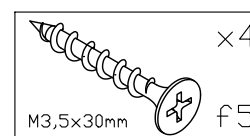

*В зависимости от цветов используемых материалов в изделии цвета заглушек отличаются.

Очередность сборки. На примере КИТО 40/40 (R)

Сборка элементов каркаса Сборку осуществлять на ровной поверхности как показано на рисунке.

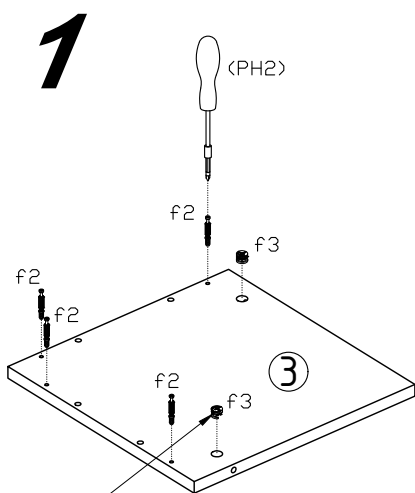

ВСТАВЛЯТЬ ДО
УПОРА
(ВРУЧНУЮ/
МОЛОТОК)

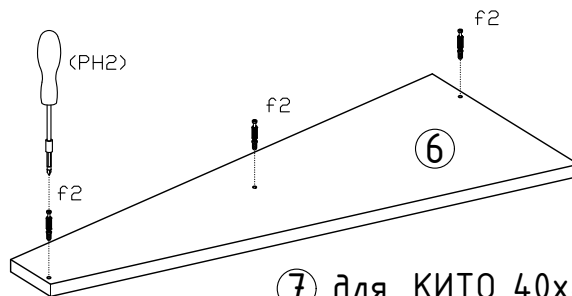
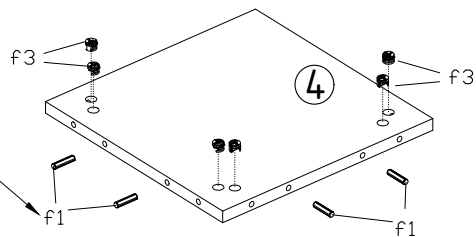
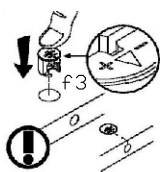

7 для КИТО 40x40 (R)

Внимание! Стрелка на эксцентриках до соединения должна быть направлена в сторону торцевого отверстия под дюбель соединяемой детали. Вставлять вручную.

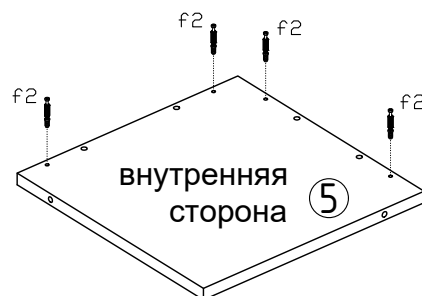
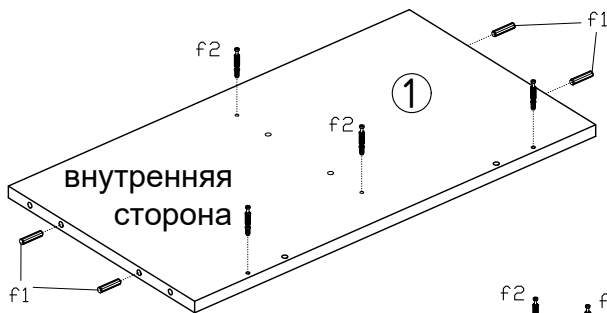
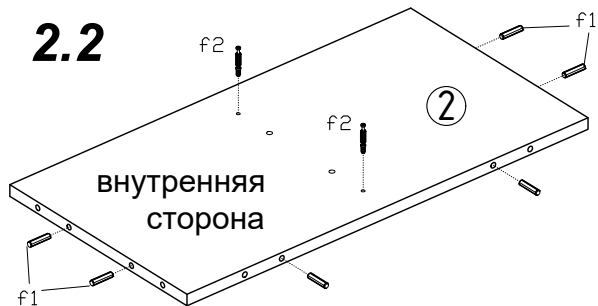
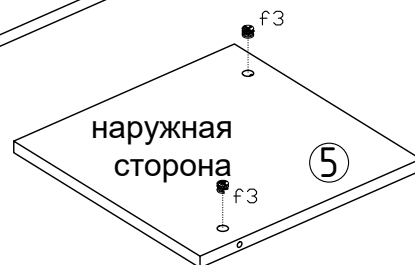
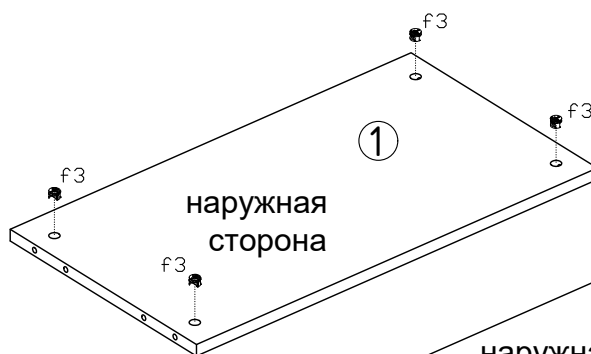

3

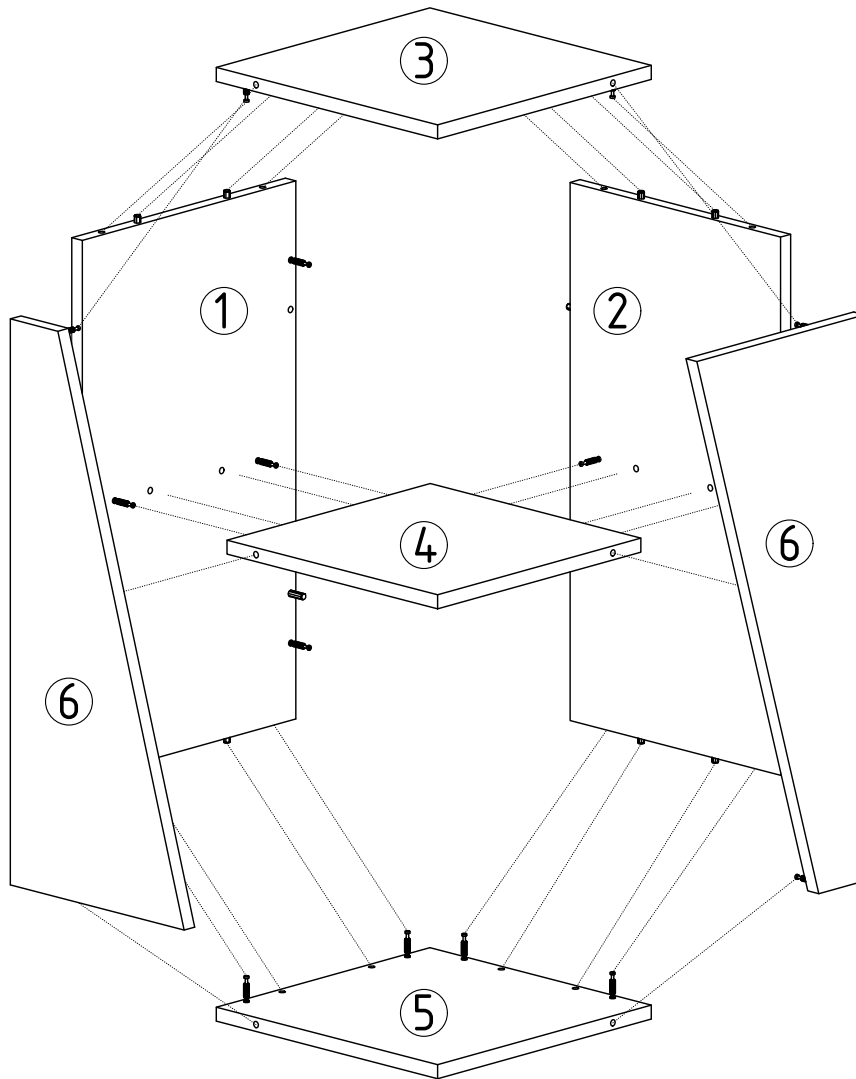

Очередность сборки.

- 1) Соединить между собой боковую стенку левую ① и полку средний ④.
- 2) Присоединить к ним боковую стенку правую ②.
- 3) К полученной конструкции присоединить крышку верхнюю ③ и крышку нижнюю ④.
- 4) Присоединить фасады ⑥ (для КИТО 40/40 (L) фасады ⑦).

После сборки на эксцентрики (f3) приклеить заглушки (f4).

Шурупы (f5) применять для скручивания шкафов между собой через крышки при установке один на одного в колонну.